



DOMEKT

Kasutusjuhend



EE

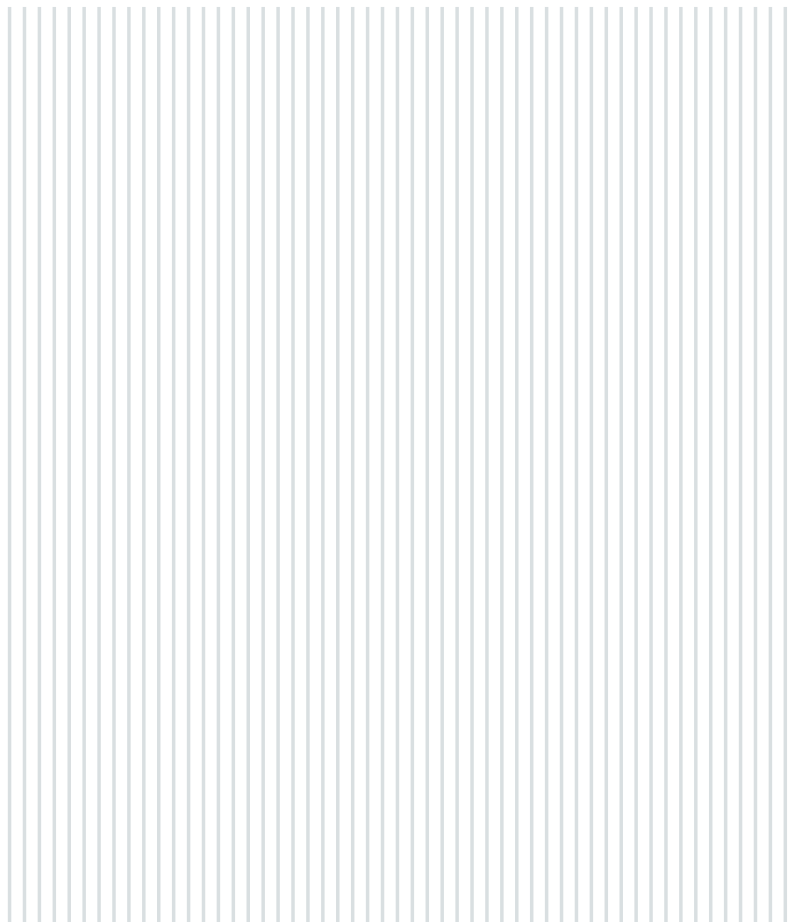

SISU

1. SISSEJUHATUS	4
2. ÕHUKÄITLUSSEADME FUNKTSIOONID	5
2.1. Õhuvoolu juhtimine	5
2.2. Temperatuuri reguleerimine	5
2.3. Standard töörežiimid	6
2.4. Spetsiaalsed kasutusrežiimid	6
2.5. ECO-režiim	6
2.6. AUTO-režiim	7
2.6.1. Iganädalane töögraafik.....	7
2.6.2. Õhu kvaliteedi kontrollimise funktsioon.....	7
3. JUHTIMINE JA SEADISTUSED	9
3.1. Juhtpaneel C6.1	9
3.1.1. Parameetrite ülevaade	11
3.1.2. Sisselülitamine	11
3.1.3. Väljalülitamine	12
3.1.4. Režiimi muutmine	12
3.1.5. Õhu kogus ja temperatuuriseaded	13
3.1.6. Õhukvaliteedi juhtimise režiimi aktiveerimine ja sätted	14
3.1.7. ECO-režiimi aktiveerimine ja seaded	15
3.1.8. Iganädalase töögraafiku loomine	15
3.1.9. Põhiseaded.....	17
3.1.10. Täpsemad seadistused	18
3.1.11. Alarmid.....	22
3.1.12. Seadme kohta.....	22
3.2. Juhtpaneel C6.2	23
3.2.1. Sisse/välja lülitamine ja töörežiimide muutmine.....	23
3.2.2. Sõnumid.....	23
3.2.3. Juhtpaneeli helid	23
3.2.4. Klaviatuuri lukustus.....	24
3.3. Nutitelefoni kaudu juhtimine	24
3.3.1. Õhukäitlusseadme ja „Komovent Home” rakenduse ühendus.....	24
3.3.2. Ühendus Komfovent Control õhukäitlusseadmega.....	25
3.4. Arvuti kaudu juhtimine	26
3.4.1. Sisse/välja lülitamine ja töörežiimide muutmine.....	28
3.4.2. Parameetrite ülevaade.....	29
3.4.3. Õhu kogus ja temperatuuriseaded	30
3.4.4. ECO- ja automaatrežiimi seaded	31
3.4.5. Ventilatsioon iganädalase graafiku järgi	31
3.4.6. Iganädalase graafiku loomine	32
3.4.7. Alarmid	33
3.4.8. Seaded.....	34
4. VEAOTSING	38
4.1. Teadete loend	38
4.2. C6.2 juhtpaneeli märgutulede tabel	40
5. PERIOODILINE HOOLDUS	41
5.1. Filtri kontrollimine ja asendamine.....	41
5.2. Seadme hoolduspäevik.....	48
LISA NR 1. KOMFOVENT CONTROL KASUTUSTINGIMUSED JA PRIVAATSUSTEADE	49

1. SISSEJUHATUS

Õhukäitlusseade on ette nähtud ruumide hea ventilatsiooni tagamiseks. Õhukäitlusseade eemaldab siseõhu, mis sisaldab süsinikdioksiidi, mitmesuguseid allergeene või tolmu, asendades selle väljastpoolt filtreeritud värsket õhuga. Kuna välisõhk on tavaliselt külmem või soojem kui ruumi õhk, kogub sisseehitatud regeneraator siseõhust soojusenergiat ning suunab suurema osa sellest õhuvarustusse.

Kui regeneraator ei suuda soovitud temperatuuri tagada, võivad täiendavalt aktiveeruda soojendid või jahutid.¹



Soojusvahetid ja soojendid (või jahutid) on mõeldud ventilatsiooni ajal tekkiva soojus-/jahutuskaudude kompenseerimiseks, mistõttu me ei soovita seadet kasutada peamise kütte-/jahutusallikana. Seade ei pruugi saavutada kasutaja poolt määratud õhuvarustuse temperatuuri, kui ruumi tegelik temperatuur erineb oluliselt soovitud ruumitemperatuurist. See toob kaasa soojusvaheti töö ebatõhususe.



Enne seadme sisselülitamist veenduge, et seade on paigaldatud määratud asukohta, kõik kanalid ja juhtmed on ühendatud. Kontrollige, ega seadmes ei ole võõrkehi või tööriistu. Veenduge, et õhufiltrid on paigaldatud ja kondensaadi äravool on ühendatud (vajadusel). Kahtluse korral võtke ühendust paigaldaja või "Komfovent" esindajaga, et seadme töövõimes kindel olla.



Soovitame alati hoida seadme sisselülitatuna. Kui ventilatsioon ei ole vajalik, siis peate seadet kasutama vähemalt minimaalses režiimis (20%). See tagab head sisekliima ja vähendab seadmes niiskuse, mis võib kahjustada elektroonilisi komponente, kondenseerumist.

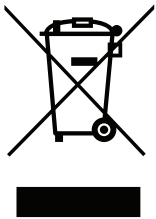

See sümbol näitab, et seda toodet ei tohi ära visata koos olmejäätmetega vastavalt elektroonikaromude direktiivile (2002/96/EÜ) ja siseriiklikule seadusandlusele. See toode tuleb üle anda määratud kogumispunkti või elektri- ja elektroonikaseadmete jäätmete ringlussevõtmise volitatud kogumiskohta. Seda liiki jäätmete ebaõige käitlemine võib avaldada negatiivset mõju keskkonnale ja inimeste tervisele elektri- ja elektroonikaseadmetega seotud ohtlike ainete tõttu. Samal ajal aitab teie koostöö selle toote õigel kasutusel kõrvaldamisel kaasa loodusvarade tõhusale kasutamisele. Lisateabe saamiseks selle kohta, kus saab jäätmeid ringlussevõtuks kasutusel kõrvaldada, võtke ühendust kohaliku linnavalituse, jäätmeasutuse, elektri- ja elektroonikaseadmete jäätmete heakskiidetud kava või majapidamisjäätmete kõrvaldamise teenusega.

¹ Sõltub varustusest.

2. ÕHUKÄITLUSSEADME FUNKTSIOONID

Mugava kodukeskkonna loomiseks saate reguleerida ventilatsiooni intensiivsust ja õhutemperatuuri ning luua igapäevase ventilatsioonikava. Erinevad lisafunktsioonid hõlbustavad kõigi ventilatsiooniprotsesside kontrollimist ja vähendavad elektrienergia tarbimist.

2.1. Õhuvoolu juhtimine

Õhukäitlusseadmete ventilaatori kiirust reguleeritakse valitud õhuvoogu juhtimise meetodiga:

- **CAV** – pidev õhumahu juhtimine. Ventilaatori kiirust reguleeritakse õhuvoogu mõõtmise ja seadeväärtuse võrdlemise teel. Ventilaator pöörleb täpselt seadistatud õhumahu saavutamiseks vajaliku kiirusega, olenemata rõhumuutustest. Näiteks kui õhufiltrid saastuvad, suurendatakse automaatselt ventilaatori kiirust, et saavutada sama kogus õhku kui puhaste filtritega töötamisel. Töörežiimides määrab kasutaja igale ventilaatorile soovitud õhumahu eraldi. Õhu ruumala seadistatakse ja mõõdetakse m³/h või l/s.
- **VAV** – muutuva õhumahu reguleerimisrežiim. See režiim võimaldab hoida pidevat õhurõhku kanalites, kui ventilaatori kiirus on reguleeritud vastavalt ventilatsioonisüsteemi rõhumuutustele. Õhu rõhku kanalites mõõdetakse lisavarustusse ja heitgaasi torustikesse paigaldatud VV rõhuanduritega, mis on ühendatud põhikontrolleri B6 ja B7 klemmidega (vt "Paigaldusjuhend"). Kasutaja seab töörežiimides soovitud õhurõhu väärtuse etteande ja väljatõmbeõhu jaoks eraldi. Õhurõhku määratakse ja mõõdetakse Pa-s.
- **DCV** – õhu mahu otsene kontrollrežiim. See režiim on üsna sarnane CAV-režiimiga, kuid võimaldab lisaks reguleerida ventilaatori kiirust, ühendades 0.10 V juhtsignaali peaplaadi klemmidele B6 ja B7 (vt "Paigaldusjuhend"). Kui juhtsignaali pinge muutub, reguleeritakse ventilaatori kiirust vastavalt, st 10 V vastab seadistatud õhu mahu väärtusele, samas kui 2 V vastab 20% ventilaatori võimsusele.

Õhuvoogu juhtimise valikut kirjeldatakse peatükis "Juhtimine ja seadistused".

2.2. Temperatuuri reguleerimine

Õhukäitlusseadme temperatuuri hoidmiseks mõõdetakse tegelik temperatuur ja võrreldakse seda kasutaja poolt määratud temperatuuriga. Seejärel aktiveeritakse sõltuvalt sellest, kas õhuvarustus vajab soojendamist või jahutamist, kas soojusvaheti või täiendavad soojendid/jahutid on aktiveeritud. Kasutatavad temperatuuri reguleerimise meetodid:

- **Õhuvarustuse temperatuuri reguleerimine** – seade varustab õhuga, mille temperatuur on kasutaja poolt määratud.
- **Väljundõhu temperatuuri reguleerimine** – seade valib automaatselt õhuvarustuse temperatuuri, et tagada väljundõhu temperatuuri võimalikult kiire saavutamine ja säilitamine. Ruumi õhutemperatuuri mõõdetakse väljatõmbeõhu temperatuurianduriga.
- **Ruumi temperatuuri reguleerimine** – seade valib automaatselt toiteõhu temperatuuri, et tagada ruumi temperatuuri saavutamine ja hoidmine, nagu on mõõdetud kaugkontrollerisse integreeritud anduriga. Juhtpaneel tuleb paigaldada ruumi, kus on vaja temperatuuri hoida.
- **Balance (tasakaal)** – õhuvarustuse temperatuur püsib samal tasemel kui väljatõmbeõhu temperatuur, mistõttu soovitud temperatuuri valimine ei ole võimalik. Väljatõmbeõhu temperatuuri mõõdetakse väljatõmbeõhu temperatuuri anduriga.

Temperatuuriregulaatori valikut on kirjeldatud peatükis "Juhtseadmed ja seadistused".







Toitetemperatuuri kuvamiseks juhtpaneelil on vaja paigaldada temperatuuriandur¹ õhuvarustus- torusse (vt "Domekt paigaldusjuhend").



¹ Ainult CF 150 F, CF 200 V, CF 300 V seadmed.

2.3. Standard töörežiimid





Teie õhukäitlusseadmel on 4 standard töörežiimi. Igal töörežiimil on eelseadistatud õhumaht ja sobivad temperatuuriväärtused:

	 EEMAL	 KODUS	 KÜLALISED	 BOOST
Ventilatsiooni intensiivsus	20%	50%	70%	100%
Seadke temperatuur	20°C	20°C	20°C	20°C

Neid sätteid võib muuta (vt „Juhtimine ja seaded“).

2.4. Spetsiaalsed kasutusrežiimid

Teie õhukäitlusseadmel on 4 spetsiaalset töörežiimi. Aktiveerimise ajal on KITCHEN-, FIREPLACE- ja OVERRIDE-režiimid seadud tööks vahemikus 1 min kuni 300 min. HOLIDAY-režiimis on tööajaks määratud 1 kuni 90 päeva või kuni teatud kuu-päevani. KITCHEN-, FIREPLACE- ja OVERRIDE-režiimi saab aktiveerida vastavate terminalide kiirteega põhipaneelil, st lüliti-ga, köögi väljatõmbe- või liikumisanduriga (vt „Paigaldusjuhend“). Igal töörežiimil on eelseadistatud õhumaht ja sobivad temperatuuriväärtused:

	 KÖÖK	 KAMIN	 OVR	 PÜHAD
Tarnitava õhu intensiivsus	80%	60%	80%	Ventilatsiooniseade lülitub sisse 30 minutiks mitu korda päevas. Muul ajal lülitatakse ventilatsiooniseade välja. Ventilatsiooni intensiivsus 20%.
Väljatõmbeõhu intensiivsus	20%	50%	80%	
Seadke temperatuur	20°C	20°C	20°C	20°C

Neid sätteid võib muuta (vt „Juhtimine ja seaded“).

2.5. ECO-režiim

ECO – energiasäästurežiim, mis on ette nähtud energiatarbimise vähendamiseks. Võimsust vähendatakse kütte-/jahutusseadmete väljalülitamisega, välisõhu maksimaalse kasutamise või ventilaatori kiiruse vähendamisega. ECO-režiimi ajal:

- Elektrisoojendus on blokeeritud, kõik teised välised õhu kütte-/jahutusseadmed on välja lülitatud.
- Ruumi jahutatakse/soojendatakse välisõhuga ilma regeneraatorita, kui välisõhu temperatuur jääb seadistatud temperatuurivahemikku.
- Kui õhuharustuse temperatuur on seadistatud alla miinimumväärtuse (talvel) või ületab maksimumväärtuse (suvel), püüab seade õhutemperatuuri säilitada ventilatsiooni intensiivsuse vähendamise abil.

Temperatuurivahemiku seadistamine, taaskasutuse või kütte-/jahutusseadmete väljalülitamine võib toimuda ECO-režiimi seadetes (vt „Juhtimine ja seadistused“).

ECO-funktsiooni kasutamise ajal aktiveerib „pideva soojuse taaskasutuse“ valimine soojuse taaskasutuse niipea, kui on võimalik soojust või jahedust tööruumidest tagasi saada, olenemata soovitud temperatuurist. Pidev soojuse taastamine ei tööta, kui vaba jahutus-/kütterežiim töötab.

2.6. AUTO-režiim

AUTOrežiimis reguleeritakse ventilatsiooni intensiivsust igapäevase graafiku või tööruumides oleva õhu kvaliteediga, st ventilatsioon aktiveeritakse ainult vajaduse või soovi korral.

2.6.1. Iganädalane töögraafik

Kui soovite, et seade töötaks vajaduse korral, saate luua igapäevase töögraafiku. Seadmel on 3 vaikimisi igapäevast töögraafikut, mis on kohandatud erinevatele olukordadele. Samuti saate luua oma ajakava:

Töönädal	Kontor	Ole kodus
Öösel töötab seade AWAY- töörežiimis ja hommikul või õhtul lülitub NORMAL-töörežiimile. Seade on tööpäeva jooksul välja lülitatud.	Seade töötab ainult tööpäevadel: kuni pärastlõunani NORMAL-töörežiimis ja pärastlõunal INTENSIVE-töörežiimis. Seade on öösiti ja nädalavahetustel välja lülitatud.	Seade töötab kogu aeg: öösel AWAY-töörežiimis ja päeval NORMAL-töörežiimis.

Saate programme, graafikuid, kellaegaseid ja päevi ise muuta (vt „Juhtimine ja sätted“).

2.6.2. Õhu kvaliteedi kontrollimise funktsioon

Õhu kvaliteedi kontrollimise funktsioon aktiveerib ventilatsiooni ainult vajaduse korral, st kui õhu kvaliteet on halb. Kui siseruumide õhu kvaliteet on hea, ventileerib seade minimaalsel kiirusel või peatub. Ruumide õhu kvaliteeti võivad reguleerida puhtuse- või niiskusandurid, mis on ühendatud põhipaneelil B8 ja B9 klemmidega (vt „Paigaldusjuhend“).



Õhu kvaliteedi kontrollimise funktsioon ei ole VAV õhuvoolu juhtimise režiimis saadaval (vt „Õhuvoolu juhtimine“). Sel juhul töötab seade igapäevaselt nädal automaatrežiimis.



Kuna õhu puhtuse- ja niiskuskontrolli meetodid on veidi erinevad, on õhu kvaliteedi juhtimise funktsioon jagatud:

- **Puhtuse kontroll**

Puhtuse funktsiooni juhitakse järgmiste andurite abil:

CO₂ – süsinikdioksiidi kontsentratsiooni andur [0...2000 ppm];

LOÜ – õhu kvaliteediandur [0...100 %];

Õhu puhtuse funktsioon valib automaatselt ventilatsiooni intensiivsuse vahemikus 20–70%, mis põhineb õhu kvaliteedinäitudel. Kui õhusaaste jääb kasutaja poolt määratud piiridesse, töötavad ventilaatorid minimaalsel kiirusel. Saastetaseme suurenedes suurendab seade ventilatsioonikiirust ja toob ruumidesse rohkem värsket õhku. Seadet on võimalik peatada ka siis, kui õhusaaste on väike. Selleks muutke minimaalne ventilatsioonikiiruse piirmäär 0%-ni (vt „Juhtimine ja seadistused“). Seejärel lülitub seade perioodiliselt (vaikimisi iga 2 töötundi järel) sisse, et kontrollida õhu kvaliteeti ja ventileerib, kuni saaste väheneb.

Ühendatud andurite tüüpi ja ventilatsioonitugevuse vahemikku saab muuta (vt „Juhtimine ja seadistused“).

- **Niiskuse reguleerimine**

Niiskuse reguleerimise funktsioon võimaldab tööruumides olevat õhu niiskust vähendada. Võimalikud niiskuse vähendamise viisid:

1. Kui õhuniiskust mõõdetakse täiendava niiskusanduri abil, siis kuivatatakse ruumis olevat õhku, kui õhuniiskus väljas on madalam kui siseruumides. Siseruumide niiskust jälgitakse eraldi anduriga, mis on ühendatud kontrolleri külge või integreeritud juhtpaneeli. Seadetes: määrake anduri tüübiks RH ja valige üks ühendatud anduritest välisniiskuse mõõtmiseks (vt „Juhtimine ja seadistused“). Automaatrežiimis töötavad ventilaatorid minimaalsel kiirusel, kuni siseruumide niiskus on seadistuspunkti madalam (vt „Puhtuse kontroll“). Kui väljas on niiskus madalam kui siseruumides ja vajalik on ruumide kuivatamine, suurendatakse järk-järgult ventilaatori kiirust ja tuuakse juurde kuivati õhku.

2. Kui välisniiskuse andurit ei kasutata, toimib niiskusekontrolli funktsioon samamoodi nagu puhtuse kontrollimise funktsioon, kuid õhukvaliteedi anduri asemel kasutatakse kontrolleriga ühendatud või juhtpaneeli integreeritud valikulist niiskusandurit.
3. Välis DX-seadet või veejahutit kasutades (aktiveeritud juhtimisjärjestuse seadetes), on jahutusõhu abil võimalik niiskust täiendavalt vähendada. Sellisel juhul ei arvestata õhuvarustuse temperatuuri seadepunkti ja külmema, kuid kuivema õhuga varustatakse seni, kuni saavutatakse siseruumide soovitud niiskusetase. Välisniiskusandurit kasutades ja kuivema välisõhuga on püüab seade vähendada siseruumide niiskust, varustades enne jahutusseadmete aktiveerimist kuivema välisõhuga. Niiskuse jahutusseadmetega eemaldamine on võimalik nii automaat- kui ka standard ventilatsioonirežiimides.

DX-seadme või veejahuti kasuõhuvarustuses niiskuse eemaldamiseks kasutamiseks aktiveerige valik "Allow dehumidifying with cooling", laske niisutamisel koos jahutamisega niisutada" (luba kuivatamise koos jahutusega) (vt „Juhtimisjärjestuse seadistused“). Soovitud niiskuse väärtuse sisestamise võimalus ilmub standard ventilatsioonirežiimide seadistustes.

3. JUHTIMINE JA SEADISTUSED

Ventilatsiooniseadet saab mugavalt juhtida järgmistel viisidel:

- Kaugjuhtimispuldiga
- Mobiilirakenduses
- Veebibrauseris

Õhukäitlusseadmel (vastavalt sellele seadmeistikule) võib olla üks järgmistest juhtpaneelidest:

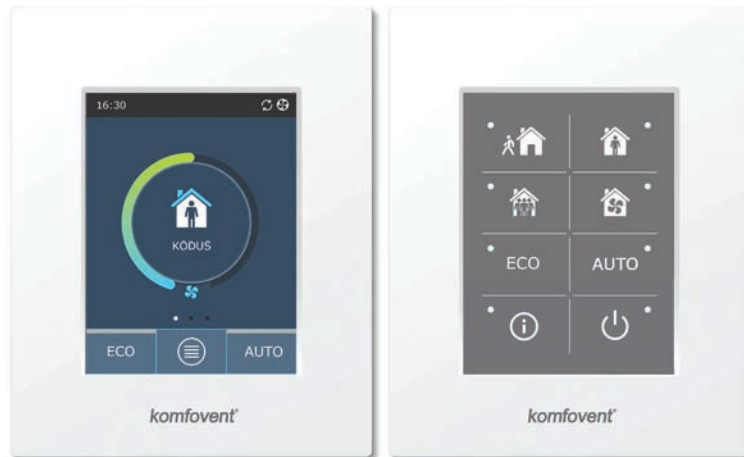

C6.1

C6.2





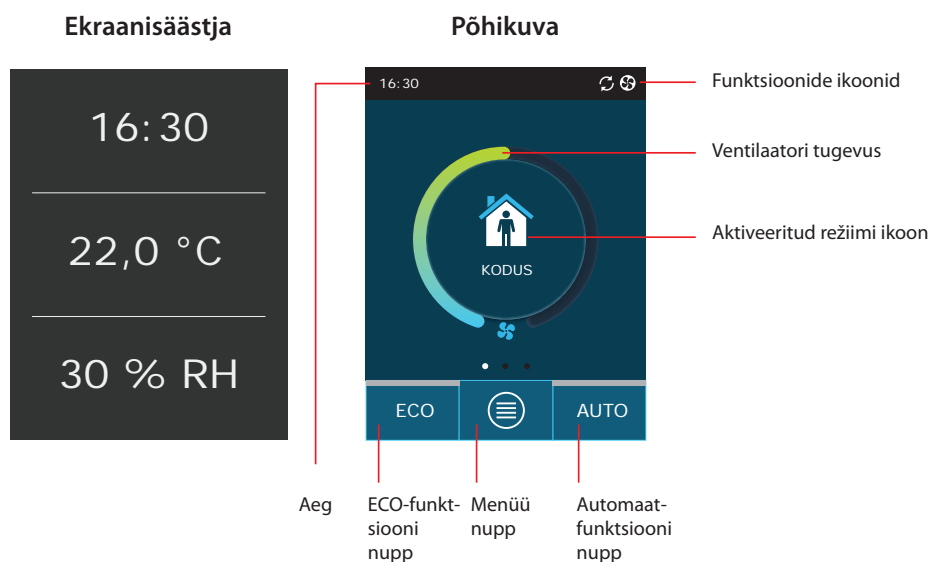

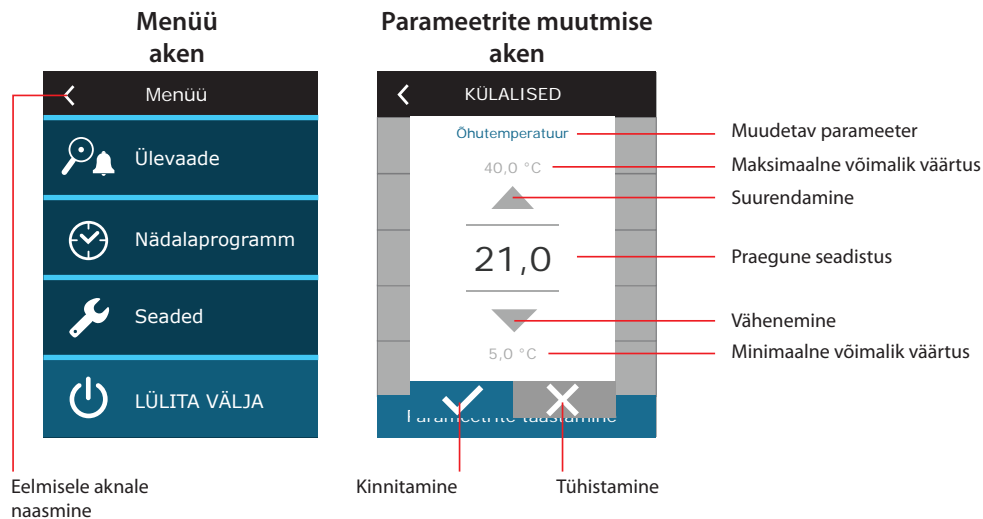
3.1. Juhtpaneel C6.1

Puuetundliku ekraaniga paneel. See juhtpaneel on mõeldud seadme erinevate funktsioonide ja seadete näitamiseks ning muutmiseks. Kui seade on elektrivõrku ühendatud, kuvatakse juhtpaneelil ekraanikuva või ekraanisäästja, mille saate ühe koputusega välja lülitada. Puuetundlik ekraan reageerib pehmetele koputustele, seetõttu ärge kasutage teravaid tööriistu (krivikeerajad või pastakad), samuti ärge rakendage liigset jõudu, kuna see võib ekraani kahjustada.





Ekraanil kuvatud sümbolid

	Ventilaatori töö		ECO-režiim sees. Vaba soojendus
	Energiatagastuse toiming		Häiresignaal (vt tõrkeotsingu peatükki)
	Õhusoojendi kasutamine		Õhuvarustus
	Õhujahuti kasutamine		Väljatõmbeõhk
	On küttevajadus, kuid ECO-režiim on selle blokeerinud		Välisõhu temperatuur
	On jahutusvajadus, kuid ECO-režiim on selle blokeerinud		Õhufiltrid
	ECO-režiim sees. Õhuvoolu vähendamine.		Õhukästmiseadme kohene soojuse taastamine
	ECO-režiim sees. Vaba jahutus		Hetkeline voolutarve

3.1.1. Parameetrite ülevaade

Pühkige põhikuvat küljele, et näha erinevaid parameetreid: õhuvool, temperatuurid, filtri saastatus, energia taaskasutamine ja voolutarve.

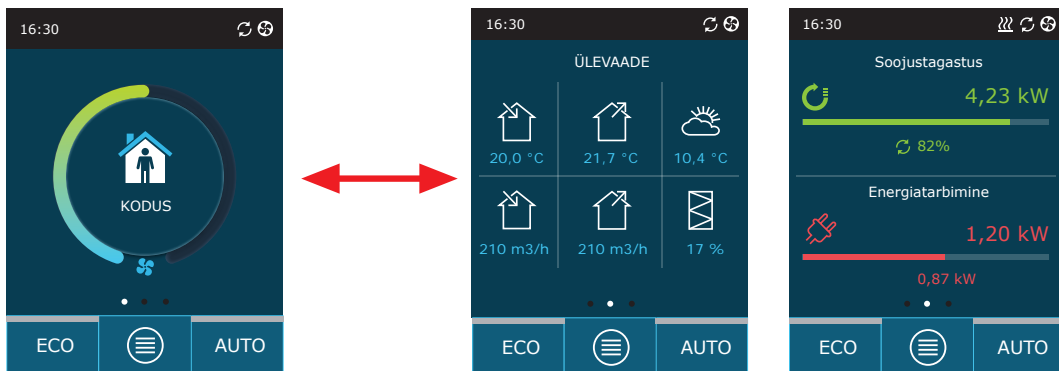

Täiendavate parameetrite vaatamiseks vt menüü jaotist "Ülevaade".

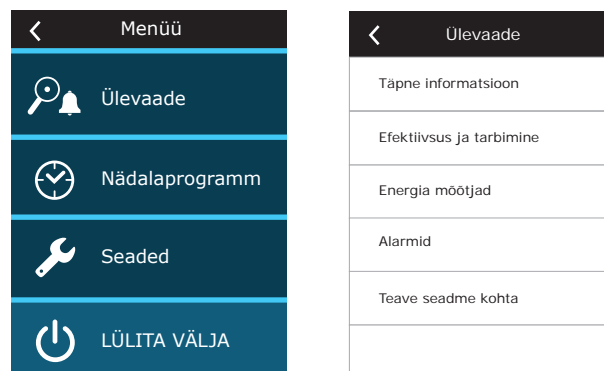

3.1.2. Sisselülitamine

Valitud ventilatsioonirežiimis, graafikuga või õhu kvaliteediga töötamiseks peab seade olema sisse lülitatud. Õhukäitlusseadme sisselülitamiseks toimige järgmiselt.

1. Vajutage põhikuva keskel olevale ON/OFF- nupule.
2. Kinnitage kuvatav teade.
3. Avakuva keskele ilmub sümbol, mis näitab peagi käivituvat töörežiimi.

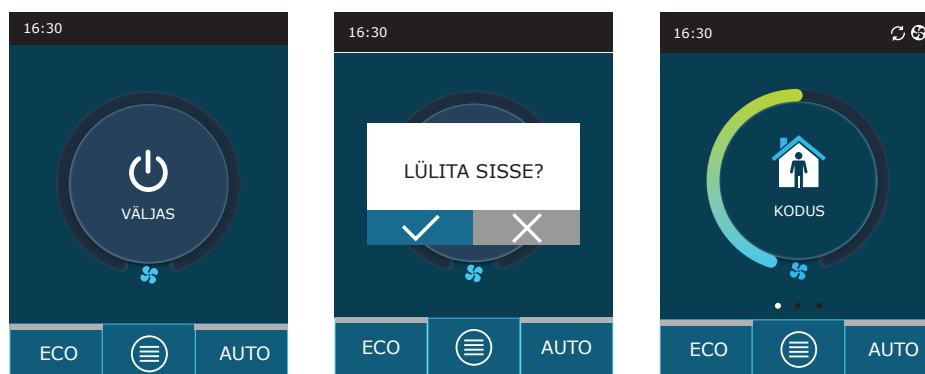

3.1.3. Väljalülitamine

Kui soovite, et seade seiskuks töögraafikust ja muudest funktsioonidest sõltumata, saate selle ise välja lülitada. Seadme väljalülitamiseks:

1. Vajutage avakuva allosas nuppu "Menu".
2. Vajutage menüü akna allosas asuvat ON/OFF nuppu.
3. Kinnitage kuvatav teade.
4. Põhikuvale naasmiseks vajutage akna ülaosas asuvat tagasi-ikooni.

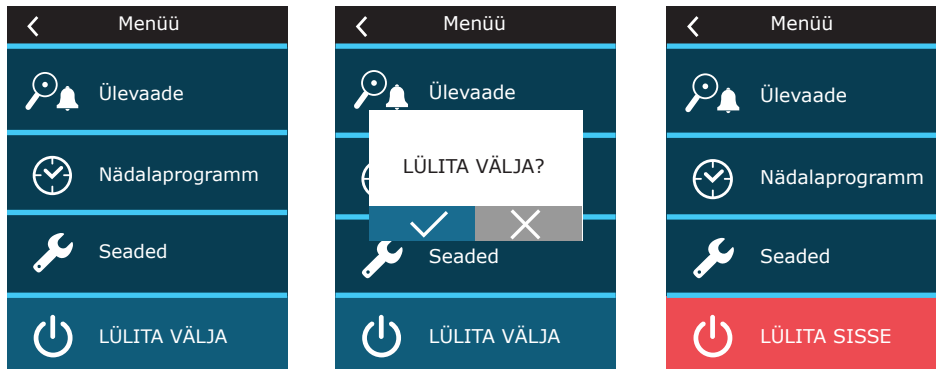

3.1.4. Režiimi muutmine

Standard ventilatsioonirežiimi sisselülitamiseks:

1. Vajutage ikooni, mis näitab avakuva keskel kehtivat töörežiimi.
2. Valige ja vajutage sobival töörežiimil.
3. Valitud töörežiimi ikoon kuvatakse avakuva keskel.

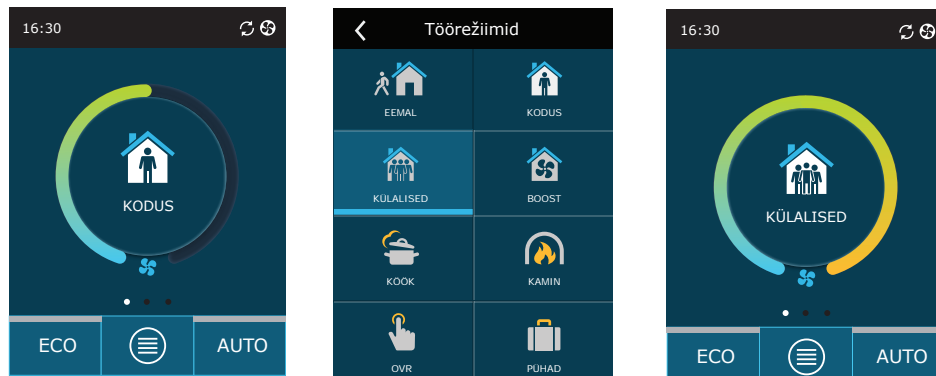

Spetsiaalse ventilatsioonirežiimi sisselülitamiseks:

1. Vajutage ikooni, mis näitab avakuva keskel kehtivat töörežiimi.
2. Valige ja vajutage sobiva spetsiaalsel töörežiimil.
3. Kasutage sobiva tööperioodi valimiseks nooli ja vajutage kinnitamiseks.
4. Avakuvale naasmiseks vajutage akna ülaosas asuvat tagasi-ikooni.

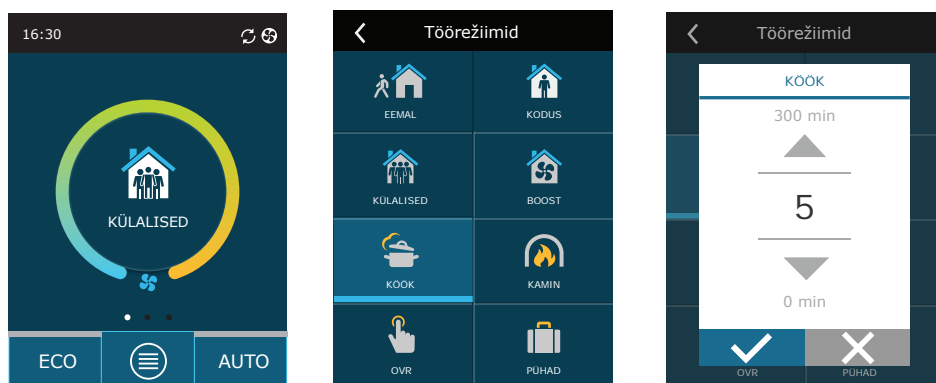

Spetsiaalses režiimis töötamisel hoitakse õhuvoolu CAV meetodi abil, olenemata valitud õhuvoo juhtimise meetodist.

Iganädalase graafikuga ventilatsiooni aktiveerimiseks¹:

1. Vajutage avakuva allosas nuppu "Menu".
2. Vajutage menüüaknas nuppu "Planning" (planeerimine).
3. Sobiva iganädalase graafiku valimiseks kasutage akna allosas asuvaid nooli.
4. Vajutage avalehele naasmiseks kaks korda akna ülaosas asuvat tagasi-kooni.
5. Vajutage ajastatud ventilatsiooni aktiveerimiseks AUTO nuppu.
6. Teave graafikus toimuvate muutuste kohta kuvatakse ekraani ülaosas.

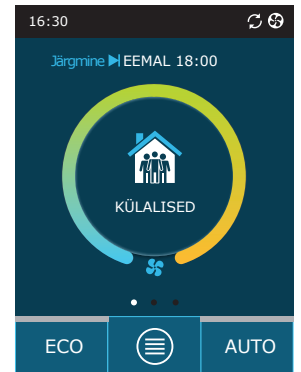
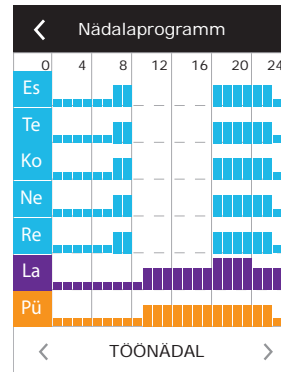
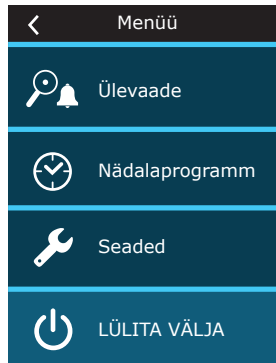

3.1.5. Õhu kogus ja temperatuuriseaded

Iga ventilatsioonirežiimi jaoks saate määrata õhuharustuse ja õhu väljatõmbe, sobiva temperatuuri ja elektrikutte sisse- ja väljalülitamise. Väljalülitamisel ei lülitu soojendi sisse isegi siis, kui soovitud temperatuur ei ole saavutatud. Sisselülitamisel töötab soojendi ainult siis, kui soojusvaheti üksi ei suuda seadistatud temperatuuri saavutada.

Ventilatsioonirežiimi seadete muutmise:

1. Vajutage ikooni, mis näitab avakuva keskel kehtivat töörežiimi.
2. Vajutage soovitud režiimi nuppu ja hoidke seda 5 sekundit all.
3. Vajutage parameetrit, mida soovite muuta.
4. Kasutage soovitud väärtuse valimiseks nooli ja vajutage kinnitamiseks.
5. Vajutage avakuvale naasmiseks ekraani ülaosas asuvat tagasi-ikooni.

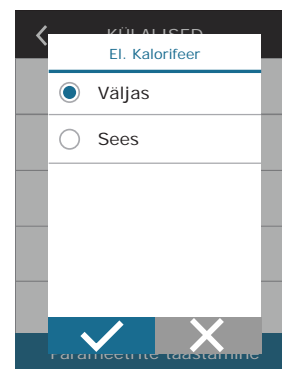
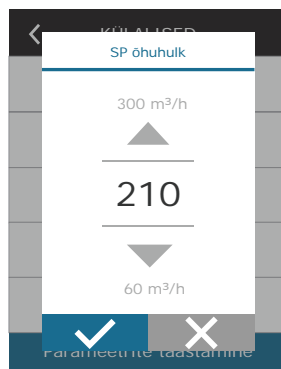
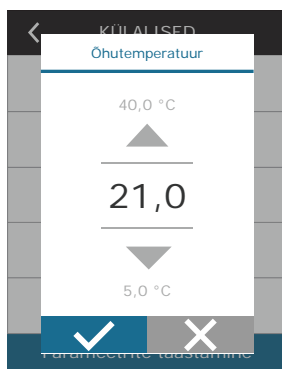

¹ Iganädalase graafikuga ventilatsioon ei ole võimalik, kui õhukvaliteedi juhtimise funktsioon on aktiveeritud.

3.1.6. Õhukvaliteedi juhtimise režiimi aktiveerimine ja sätted

Kui õhu kvaliteedi andurid on ühendatud põhipaneeliga või aktiveeritud on puhtuse kontrollimise/niiskuse kontrollimise funktsioon (vt "Täpsemad seadistused"), kuvatakse nupu "Air quality" asemel nupp "Scheduling". Lisateavet õhukvaliteedi juhtimise funktsiooni kohta leiate peatükist „Õhukvaliteedi juhtimise funktsioonid“.

Soovitud piirmäärade sisestamiseks ja ventilatsiooni sisselülitamiseks õhu kvaliteedi järgi:

1. Vajutage avakuva allosas nuppu "Menu".
2. Vajutage nuppu „Air quality“ (õhu kvaliteet).
3. Valige parameeter, mida soovite muuta.
4. Kasutage soovitud väärtuse valimiseks nooli ja vajutage kinnitamiseks.
5. Vajutage avakuvale naasmiseks ekraani ülaosas asuvat tagasi-ikooni.
6. Õhu kvaliteediga seotud ventilatsioon lülitatakse sisse AUTO-nupule vajutamisega mis tahes ventilatsioonirežiimis.
7. Kui seadme seiskamisel kuvatakse AUTO-nupule vajutamisel teade, mille kinnitamine aktiveerib ventilatsiooni vastavalt õhu kvaliteedile.

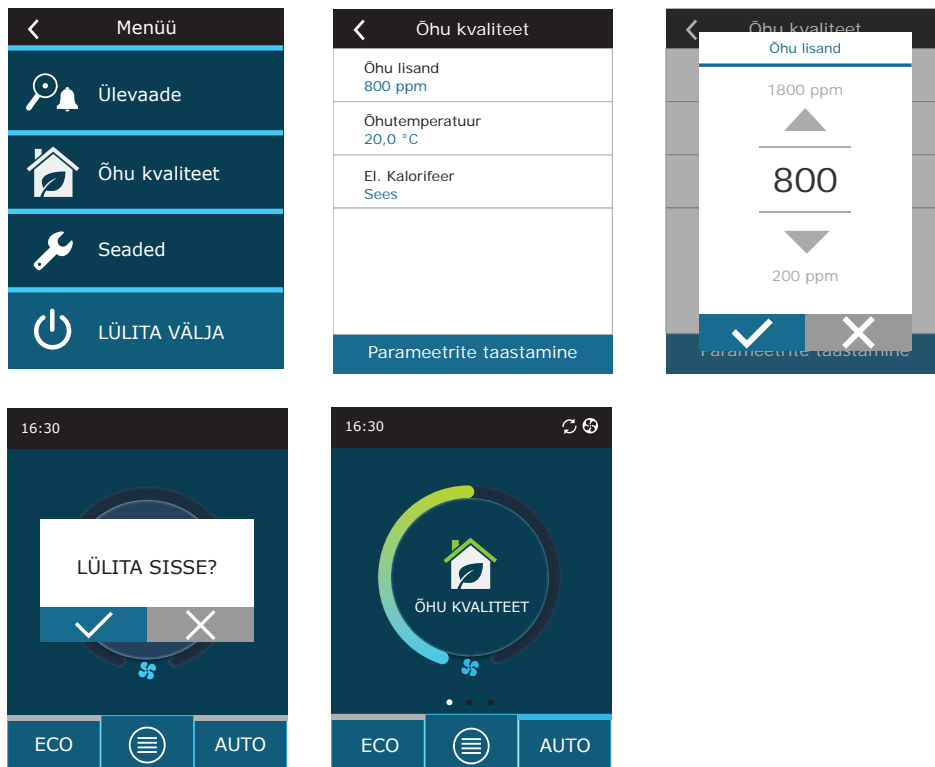

3.1.7. ECO-režiimi aktiveerimine ja seaded

ECO-režiimi saab aktiveerida igas ventilatsioonirežiimis, vajutades ECO-nuppu avakuva allosas. Lisateavet ECO-režiimi kohta leiate peatükist „Õhukvaliteedi juhtimise funktsioonid“.

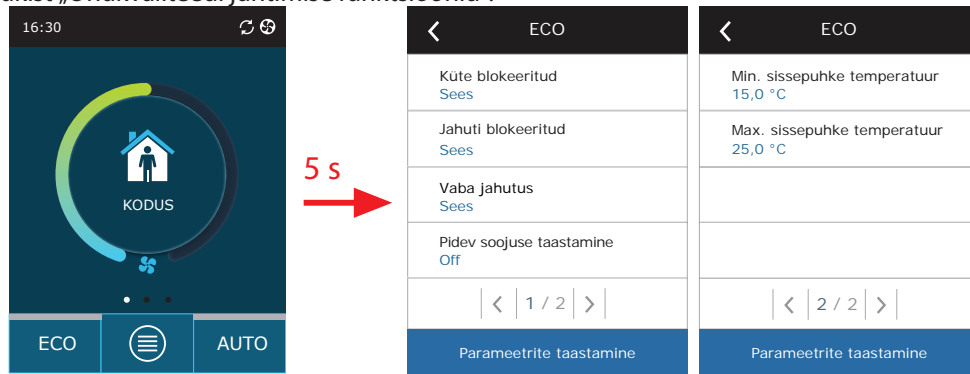

ECO-režiimi seadete muutmise:

1. Vajutage soovitud režiimi nuppu ja hoidke seda 5 sekundit all.
2. Vajutage parameetrit, mida soovite muuta.
3. Tehke sobiv valik või määrake soovitud väärtus nooltega.
4. Kinnitage oma valik.
5. Vajutage avakuvale naasmiseks ekraani ülaosas asuvat tagasi-ikooni.

3.1.8. Iganädalase töögraafiku loomine

Saate muuta ventilatsioonirežiime, tööaega ja päeva kõigi vaikegraafikute puhul.

Vaikegraafiku seadete muutmise:

1. Valige iganädalane graafik, nagu on näidatud peatükis “Režiimi vahetamine”.
2. Vajutage graafiku akna keskosale 5 sekundit.
3. Tööpäeva reale vajutamisel saate valida, millistele nädalapäevadel see graafik kehtib.
4. Ventilatsioonirežiimi ikooni vajutamine vasakul võimaldab valida soovitud ventilatsioonirežiimi.
5. Toimingu algus- ja lõpuaja muutmiseks vajutage konkreetse ventilatsioonirežiimi ajal.
6. Rea (ventilatsioonirežiim ja töö algus-/lõpuajad) kustutamiseks graafikust vajutage paremal asuvat nuppu X.
7. Täiendava rea lisamiseks vajutage viimase ajastatud rea all nuppu + (maksimaalselt 5 rida). Kui viimane sündmus lõpeb kell 24:00, tuleb see uue rea lisamiseks kustutada.
8. Teise lehe lisamiseks vajutage akna allosas nuppu + (maksimaalselt 4 lehte).

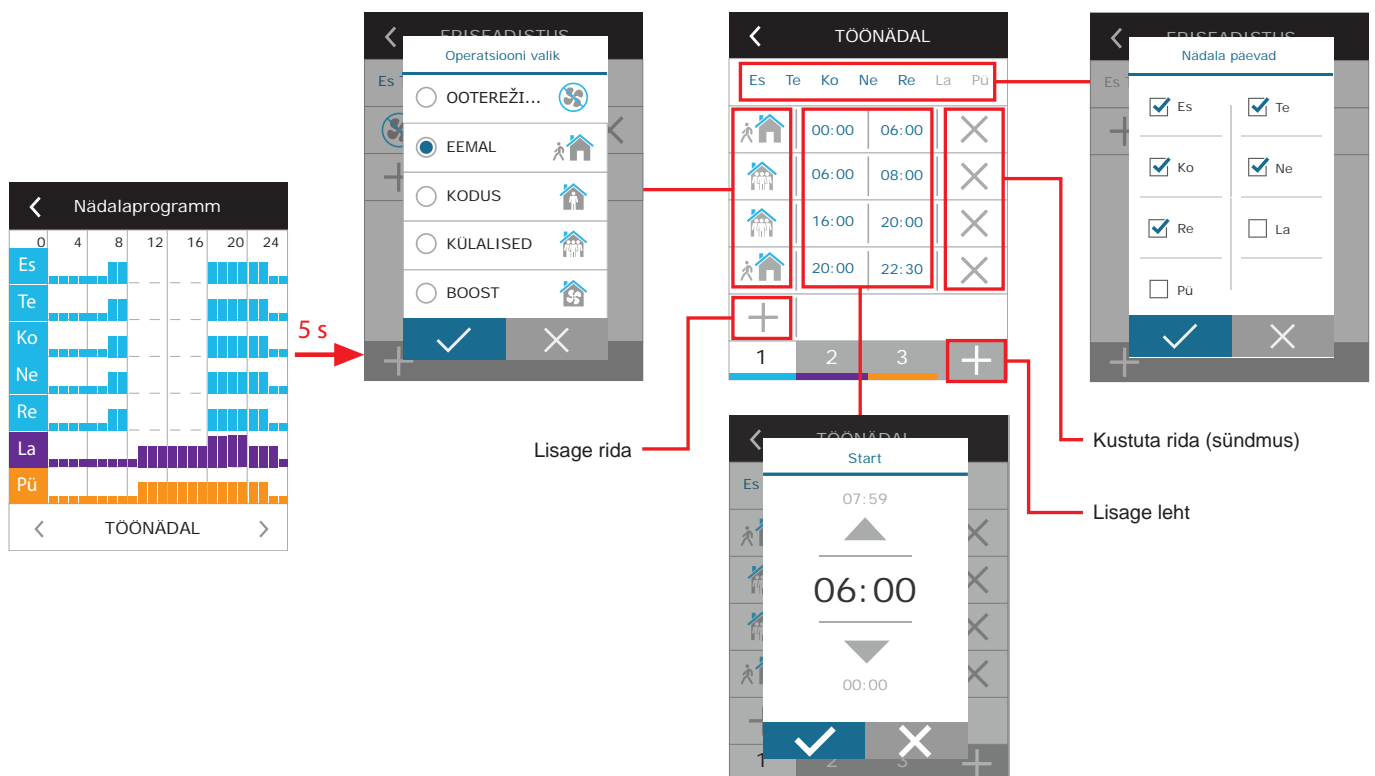

Iganädalase töögraafiku loomiseks toimige järgmiselt.

1. Valige iganädalane graafik „My Week”, nagu on näidatud peatükis „Režiimi muutmine”.
2. Vajutage graafiku akna keskosale 5 sekundit.
3. Vajutage nädalapäeva rida, et valida, millistele nädalapäevadele see graafik kehtib.
4. Vajutage + sümbol ja lisage uus rida.
5. Soovitud ventilatsioonirežiimi valimiseks vajutage vasakul asuvat ventilatsioonirežiimi ikooni. Kui seade ei hakka tööle, ei ole intervallide loendisse vaja lisada ooterežiimi (STANDBY). Seade peatatakse igasuguste intervallide jooksul, mille puhul ventilatsioonirežiimi ei ole määratud.
6. Määrake ventilatsioonirežiimi algus- ja lõpuaeg. Kui vajate 24-tunnist ventilatsiooni, määrake algusajaks 0:00 algusaeg ja lõpuajaks 24:00.
7. Täiendava rea lisamiseks vajutage viimase ajastatud rea all nuppu + (maksimaalselt 5 rida). Kui viimane sündmus lõpeb kell 24:00, tuleb see uue rea lisamiseks kustutada.
8. Teise lehe lisamiseks vajutage akna allosas nuppu + (maksimaalselt 4 lehte).

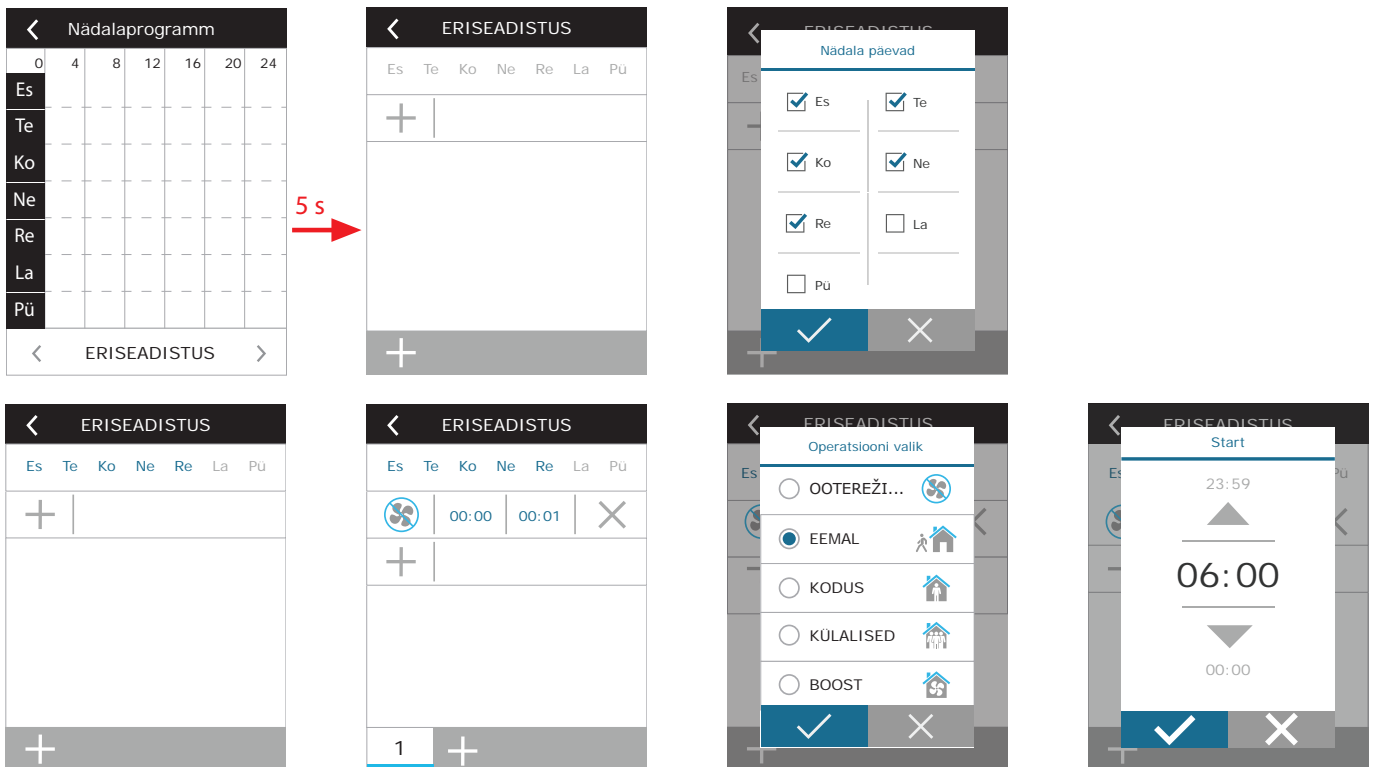

3.1.9. Põhiseaded

Menüüpunktis SETTINGS (seaded) saate muuta kasutajaliidese põhiseadeid:

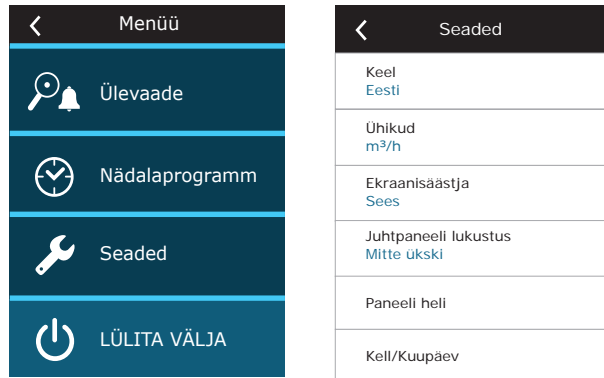

Language – määrake nooltega juhtpaneeli keel.

Flow measurement units – õhuvoolu mõõtühikute valimiseks.

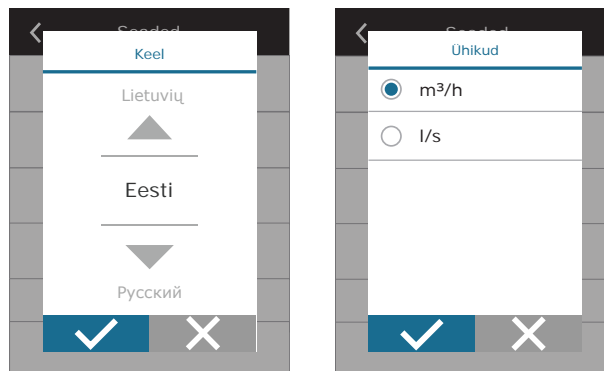

Screen saver – ekraanisäästja sisse-/väljalülitamiseks. Ekraanisäästja aktiveerub, kui juhtpaneeli ei kasutata üle 1 minuti. Võite valida ekraanisäästja heleduse, samuti seaded ja nende kuvamisjärjestuse. Kui ekraanisäästja on deaktiveeritud, lülitub juhtpaneeli ekraan välja, kui seda kauem üle 1 minut iei kasutada. Koputa ärkamiseks ekraanil.

Panel lock – võimalik on osaline või täielik paneelilukk. Osaline lukustus võimaldab õhukäitlusseadme sisse/välja lülitada ja valida soovitud ventilatsioonirežiimi, kuid ei võimalda muuta ventilatsiooni seadeid. Täispaneeli lukustus takistab kasutajal juhtpaneeli kasutamist. Paneeli avamiseks peate sisestama oma neljakohalise PIN-koodi. Kui lukk on sisse lülitatud, lukustub paneel iga kord, kui ekraanisäästja on aktiveeritud.

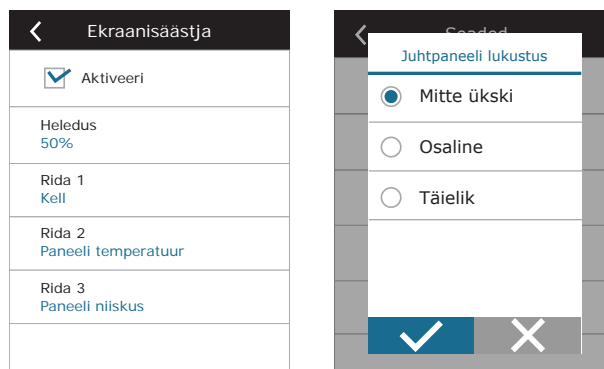

Panel sound – puutetundlikkuse ja sõnumihelide sisse-/väljalülitamiseks.

Kellaeg/kuupäev – iganädalase töögraafiku või muude funktsioonide jaoks kasutatava kellaaja ja kuupäeva määramiseks.

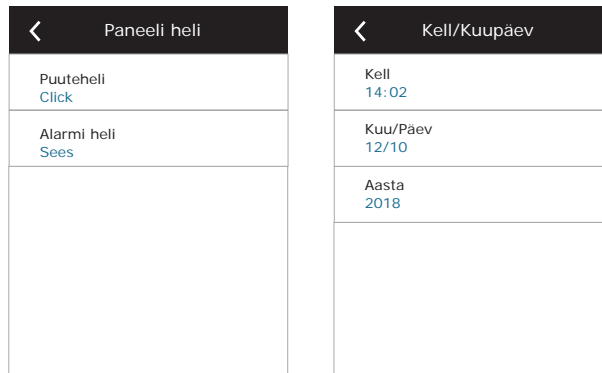

3.1.10. Täpsemad seadistused

Täpsemate seadete kasutamiseks vajutage ja hoidke Settings-nuppu 5 sekundit all.

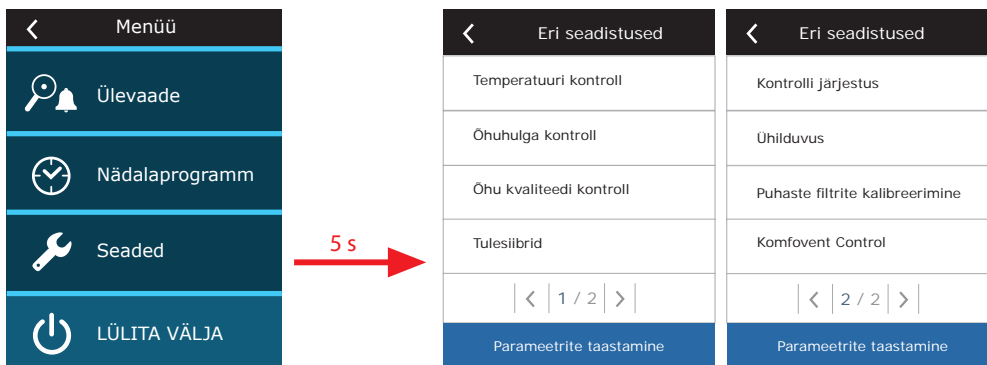

Temperature control – valige temperatuuri reguleerimise meetod (vt peatükk 2.2).

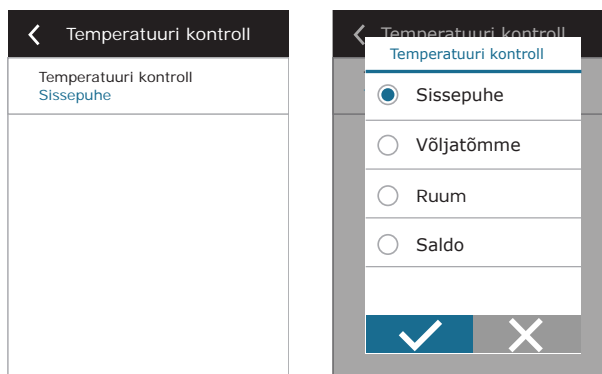

Flow control – valige õhuvoolu reguleerimise meetod (vt peatükk 2.1). Valitud CAV või DCV õhuvoolu reguleerimine võimaldab teha täiendavaid õhuvastustuse ja väljatõmbeõhu mõõtmisi, kui mõõdetud õhu maht ei vasta tegelikule mahule. See võib olla tingitud ka torusüsteemi konstruktsiooniomadustest, näiteks kanalite valest läbimõõdust, ülemäärasest harude arvust või torupõlvudest või paigaldussoovituste eiramisest. Kui on valitud VAV-režiim, tuleb täiendavalt sisestada põhipaneeliga ühendatud rõhuandurite mõõtepiirkond (vt "Paigaldusjuhend"), st maksimaalne rõhk Pa, mida andur mõõdab 10 V väljundvõimsusega (mõõtevahemik on määratud VAV-anduri käsiraamatus).

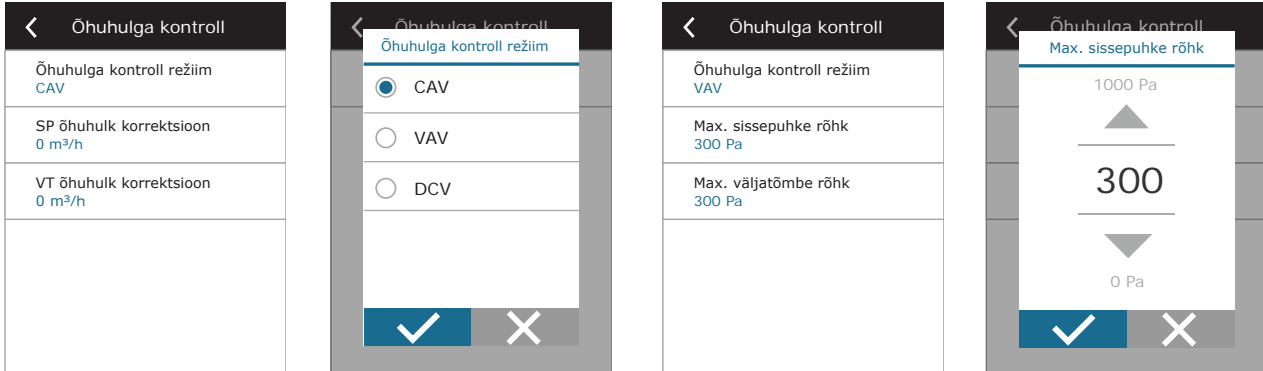

Air quality control – siin saate aktiveerida ja seadistada õhu kvaliteedi kontrolli, mida kasutatakse automaatrežiimis (vt peatükk 2.6.2).

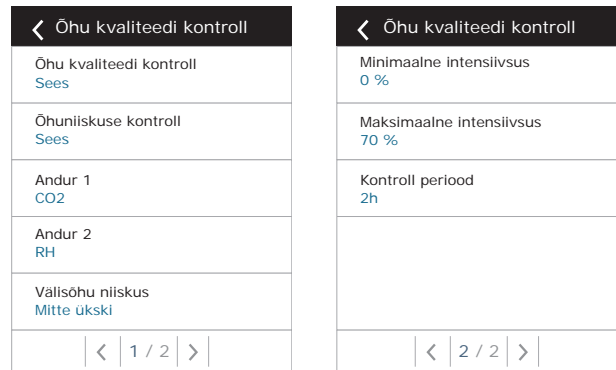

- **Impurity control** – puhtuse kontrolli funktsiooni sisse-/väljalülitamiseks. Selle funktsiooni aktiveerimiseks peab juhtpaneeliga olema ühendatud vähemalt üks CO₂- või VOC-andur (vt punkt 2.6.2). Kui on vaja iganädalast ventilatsiooni, tuleb see funktsioon välja lülitada.
- **Humidity control** – niiskuse reguleerimisfunktsiooni sisse-/väljalülitamine. Niiskuse reguleerimisfunktsioon vajab niiskusandurit. Kui kontrolleri aneeliga ei ole ühendatud niiskusandurit, kasutatakse selleks juhtpaneeli integreeritud andurit (vt peatükk 2.6.2).
- **Sensor 1** – määrake klemmiga B8 ühendatud anduri tüüp (vt "Paigaldusjuhend"). Kui see andur ei ole saadaval, valige "None" (puudub).
- **Sensor 2** – määrake klemmiga B9 ühendatud anduri tüüp (vt "Paigaldusjuhend"). Kui see andur ei ole saadaval, valige "None" (puudub).
- **Outdoor humidity** – see valik ilmub, kui mõni andur on RH-tüüpi (niiskusandur). Kui mõni ühendatud anduritest on paigaldatud välisõhuvoolu, siis täpsustage, milline. Kui ükski paigaldatud niiskusanduritest ei mõõda välisniiskust, valige "None" (puudub).

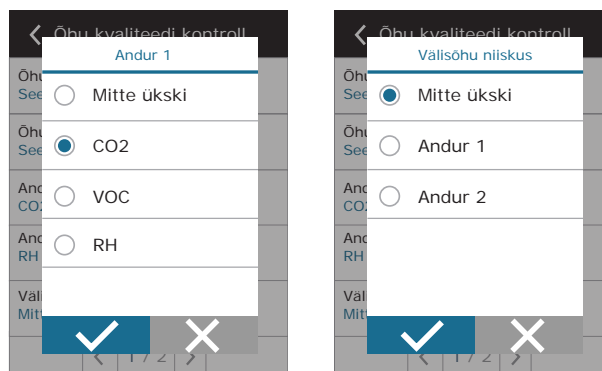

- **Minimaalne intensiivsus** – valige ventilatsiooni intensiivsus, mille juures seade töötab, kui õhu kvaliteet (puhtus või niiskus) on hea. Kui valitud on 0%, peatub seade, kui õhu puhtustase on madal.
- **Maximum intensity** – valige ventilatsiooni intensiivsuse piirmäär, mille all seade töötab, kui õhu kvaliteet (puhtus või niiskus) ületab määratud väärtuse.
- **Check period** – täpsustamiseks, kui tihti seade lülitub õhu kvaliteedi kontrollimiseks sisse, kui minimaalseks intensiivsuseks on määratud 0%.

Fire damper¹ – tulesiibri süsteemi testide parameetrite määramiseks. Võimalik on valida kas automaatne või manuaalne tulesiibri test. Automaatse testi jaoks on vaja määrata testimise tegemise ajavahemik ja ka päeva aeg. Tulesiibri testimise ajal peatatakse AHU mitmeks minutiks, tulesiibrid avatakse ja suletakse. Välise tulesiibri kontrollid kontrollivad, kas siibrid töötavad normaalselt ja annab AHU-le signaali taaskäivitumiseks või annab märku alarmiteadest, kui tulesummuti süsteemis on midagi valesti.

Control sequence – siin saate aktiveerida täiendavalt ühendatud torustikuga kütte- või jahutusseadmeid (vt "Paigaldusjuhend"), mis töötavad ainult siis, kui soojusvaheti või kütteseadet üksi ei saavuta soovitud temperatuuri.

Numbrid näitavad aktiveerimise järjekorda. Kõigil seadmetel on sisseehitatud elektrikütteseadet, seega on see tehase poolt määratud 1. etapiks. Samuti saate etapina määrata "external coil" (väline pool) (toruga paigaldatav veesoojendi/jahuti) või "external DX unit" (väline Dx-seade) (otseaurustumise soojusvaheti). Kui valitud on väline pool, peab määrama ka selle tüübi: "Hot water" (kuum vesi) (kasutatakse kütmiseks), "Cold water" (külm vesi) (kasutatakse jahutamiseks) või „AUTO" (nii kütmiseks kui jahutamiseks). Kui valitud on automaatne tüüp, siis otsustab kütte- või jahutustööd väline signaal, mis on ühendatud kontrollirpaneeli klemmidega (vt "paigaldusjuhend"). Kui täiendavaid kütte-/jahutusseadmeid ei ole saadaval, te ei soovi te neid ega elektrilist kütteseadet kasutada, valige "None".



Kui lülitate välja elektrikütteseadme ja ei aktiveeri toruga paigaldatavat soojendit, ei pruugi välisõhu jahutamisel soovitud õhutemperatuuri saavutada.



¹ Saadaval ainult siis, kui valikuline tulesiibri kontrollid on konfigureeritud ja ühendatud. Lisateabe saamiseks vaadake tulesiibri juhtseadme juhendit.

- **Antifreeze protection** – see seade on saadaval ainult vastuvoolu plaatsoojusvahetitega seadmetes. Need seadmed on varustatud elektriliste eelsoojenditega, mis soojendavad välisõhku ja kaitsevad soojusvahetit külmumise eest. Soojendi võimsust reguleeritakse välisõhutemperatuuri, siseruumide niiskuse ja tegeliku ventileeritava õhu voo järgi. Sisesehitatud eelsoojendi töötab vastavalt vajadusele ainult juhul, kui esineb soojusvaheti külmumisoht. Väga madala õhuniiskuse juures on ebatõenäoline, et soojusvaheti külmuks ka väga madalatel välistemperatuuridel.

Saadaval on järgmised antifriisi kaitse seadistused:

ON – automaatne kaitse sisesehitatud eelsoojendiga aktiveeritakse vaikinisi.

OFF – kaitse võib olla välja lülitatud, kuid seade lülitub välja ka siis, kui välisõhu temperatuur langeb alla -4 °C.

External coil – kui integreeritud eelsoojendi asemel kasutatakse välissoojendit, mis on ühendatud põhiseadme AUX-klemmidega (vt "paigaldusjuhend").

- **Indoor humidity** – see seade on vajalik eelsoojendi võimsuse hindamiseks.

Võimalikud seadistused:

Auto – sisemisel niiskusanduril ja/või välisel niiskusanduril, mis on ühendatud kontrolleri B8 ja B9 klemmidega, kasutatakse automaatselt ruumi niiskust (vt "Paigaldusjuhend").

10..90 % – fikseeritud niiskuseväärtuse määramine siseruumides on võimalik, kui juhtpaneel on paigaldatud sobimatusse kohta (või seda ei kasutata) ja välisniiskusandureid ei ole ühendatud.

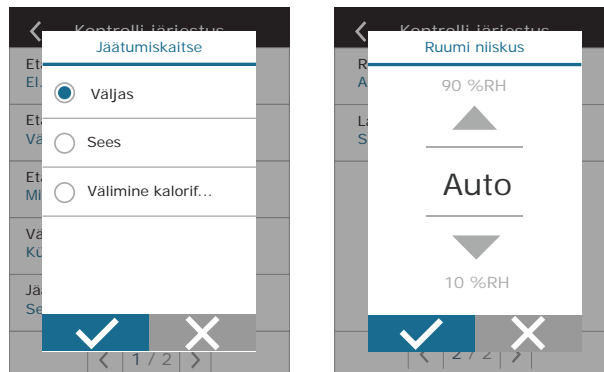

Ruumi niiskuse vale väärtus võib põhjustada külmumisvastase kaitse rikkeid ja soojusvaheti külmumist.



- **Allow dehumidification with cooling** – see seadistus peab olema lubatud, et kasutada õhuvarustuse niiskuse eemaldamiseks DX-seadet või toruga ühendatud vesijahutit. Soovitud niiskuse väärtuse sisestamise võimalus ilmub standardsete ventilatsioonirežiimide seadistustesse (vt peatükk 2.6.2).

Connectivity – saate oma arvutivõrgu sätteid konfigurereida veebibrauseri kaudu kaugkasutamiseks : IP address and subnet mask. Vajadusel võite muuta ka muid võrguparameetreid: Gateway and BACnet ID. Suvand DHCP määrab automaatselt kohaliku võrgu vaba IP-aadressi (ärge kasutage seda suvandit, kui ühendate oma arvuti otse seadmega).

„Status“ rida näitab AHU ja interneti vahelist ühendust:

- **Disconnected** – AHU ei ole ühendatud kohtvõrgu ega internetivõrguga.
- **No internet access** – AHU on ühendatud LAN-võrku ja suhtleb ruuteriga, kuid internet ei ole kättesaadav.
- **Connected** – AHU-l on internetiühendus.

„Modbus RTU“ real on võimalik valida, milline seade on ühendatud C6M põhipaneeli klemmidega 20-21 (vt Domekt paigaldusjuhend). AHU, BMS-süsteemi või välise tulesiibri kontrolleri jaoks saab kasutada lisajuhtimispuhti. Kui paneelis olevaid klemme ei kasutata, ärge seda sätet muutke ega jätke see seadele "Panel".

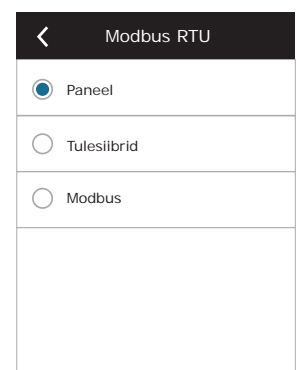
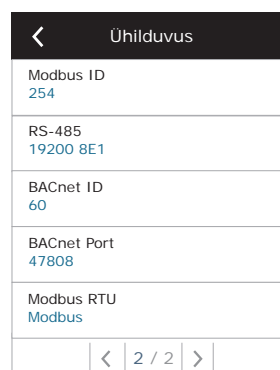
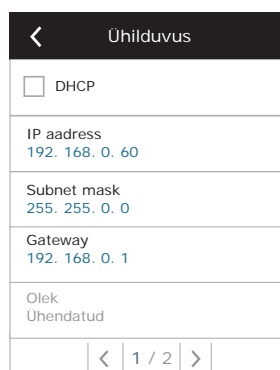

Clean filters calibration – pärast asendamist peate lähtestama filtritaimer, klõpsates sellel nupul.
Reset settings – võimaldab taastada tehaseseaded.



3.1.11. Alarmid

Töö ajal ilmuvaid teateid tähistab avakuval punane hoiatussümbol. Rikketeate tõsidusele tuginedes võib seadme töö peatuda. Teate lugemiseks vajutage menüü jaotist OVERVIEW. Samuti saate kustutada praeguseid alarme või vaadata salvestatud vigade ajalugu (kuni 50 hiljutist teadet).

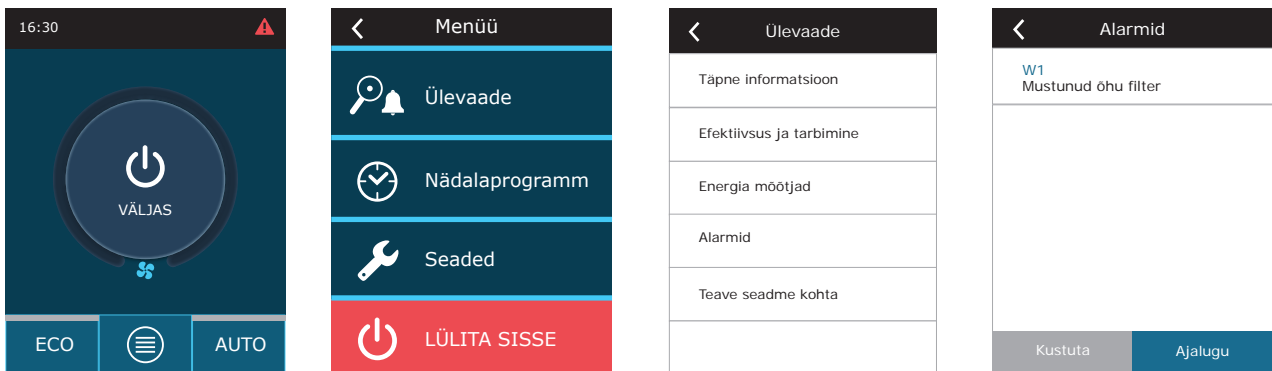

Lisateavet ja näpunäiteid alarmide kohta leiate peatükist „Veotsing“.

3.1.12. Seadme kohta

„Averview“ ekraanil kuvatakse menüüs „About device“ teave AHU tüübi, püsivara versioonide ja seerianumbri kohta. Vajutades C6 ID-liini, genereeritakse QR-kood, mida saab kasutada Komfovent Control mobiilirakenduse kaudu ühendamisel.

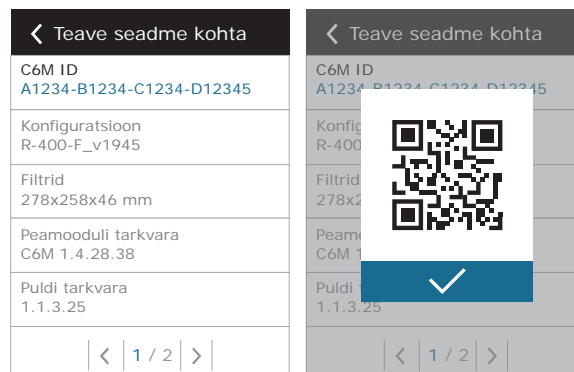

3.2. Juhtpaneel C6.2

Lihtne ja kasutajasõbralik juhtpaneel seadme intuitiivseks navigeerimiseks ja juhtimiseks. See juhtpaneel võimaldab 4 standard töörežiimi (vt peatükk 2.3) ja ON/OFF nupu puudutusega ilma täiendavate seadeteta kasutamist (seaded on tehases eelseadistatud). Seda juhtpaneeli soovitatakse kasutada, kui kasutajal ei ole lubatud muuta seadme seadeid või õhutemperatuuri (näiteks lastetoas). Tööseadete muutmiseks peate seadmega ühendama C6.1 juhtimispaneeli, arvuti või nutitelefone.

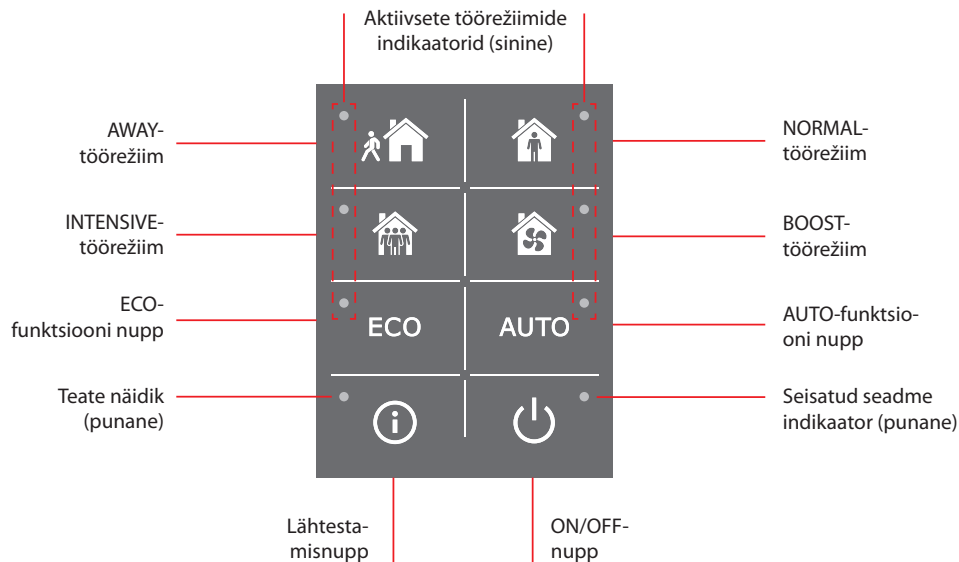

3.2.1. Sisse/välja lülitamine ja töörežiimide muutmine

Punane märgutuli süttib ON/OFF-nupu lähedal, kui seade on elektrivõrku ühendatud ja on hetkel seisatud. Seadme sisse/välja lülitamiseks või töörežiimi valimiseks toimige järgmiselt.

1. Vajutage soovitud töörežiimi nuppu ja seade hakkab tööle.
2. Aktiveeritud töörežiimi lähedal süttib sinine märgutuli.
3. Seadme väljalülitamiseks vajutage ON/OFF-nupule.
4. Kui seade on seisatud, süttib ON/OFF-nupu lähedal punane märgutuli.

3.2.2. Sõnumid

Kui seadme töötamise ajal kuvatakse rikketeateid, süttib lähtestusnupu lähedal punane märgutuli. Sõltuvalt teate tüübist võib märgutuli süttida või vilkuma hakata (vt ptk „Veaotsing“). Sõnumi kustutamiseks vajutage ja hoidke lähtestusnuppu 5 sekundit all.

3.2.3. Juhtpaneeli helid

Teate ilmumisel teavitab juhtpaneel kasutajat helisignaali. Helialarmi saate ajutiselt välja lülitada, vajutades lähtestusnuppu või kustutades tõrketeadet.

Helialarmide keelamiseks tehke järgmist.

1. Vajutage ja hoidke ON/OFF-nuppu 5 sekundit all, kuni kuulete helisignaali ja punane märgutuli hakkab vilkuma.
2. Kui kuulete veaalarmi a lähtestusnupp süttib punaselt, vajutage helialarmi väljalülitamiseks põgusalt nuppu RESET.
3. Kui rikkealarm ei ole heliline ja lähtestamise märgutuli ei sütti, vajutage helisignaali sisselülitamiseks põgusalt nuppu RESET.
4. Muudatuste salvestamiseks vajutage ja hoidke ON/OFF-nuppu 5 sekundit all, kuni kuulete helisignaali. Vajutage lühidalt ON/OFF-nuppu, et naasta ilma salvestamata.

3.2.4. Klaviatuuri lukustus

Juhtpaneel võib olla lukustatud, et kaitsta loata juurdepääsu eest. Vajutades samaaegselt lähtestamis- ja ON/OFF- nup-pudele 5 sekundit, lülitub klaviatuur välja. Klaviatuuri avamiseks toimige samal viisil.

3.3. Nutitelefoni kaudu juhtimine

Rakendus „Kofuvent Home” või „Kofuvent Control” võimaldab juhtida teie õhukäitlusseadet mobiilsete seadmete abil. „Komovent Home” rakendus on mõeldud koduvõrguga ühendamiseks, „Komovent Control” Interneti kaudu ühendamiseks. Õhukäitlusseadme juhtimine mobiilseadme kaudu on peaaegu sama, mis C6.1 juhtpaneeliga juhtimine. Ekraanid ja seadistused on nii sarnased, et saate vajalike muudatuste või sätete tegemiseks järgida peatükki “C6.1 juhtpaneel”. Rakenduse keel valitakse automaatselt vastavalt teie mobiilseadmes kasutatavale keelele ja see võib erineda teie õhukäitlusseadme keelest.

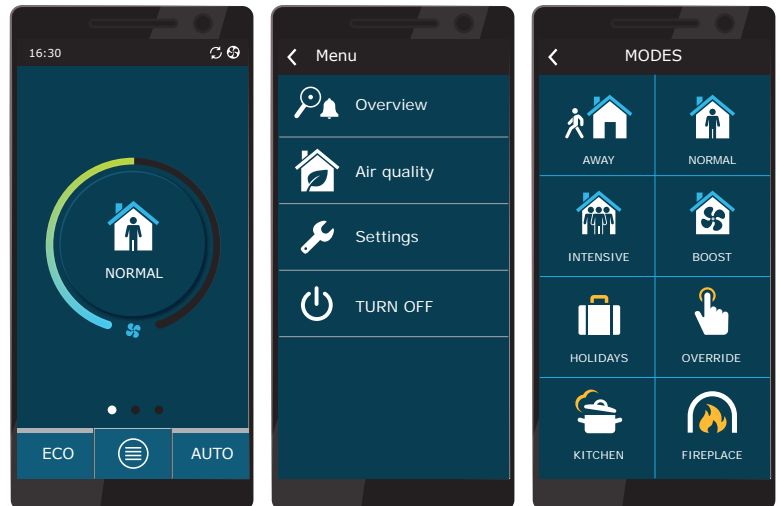

3.3.1. Õhukäitlusseadme ja „Komovent Home” rakenduse ühendus

Ühendage võrguruuter ja aktiveerige DHCP seaded juhtpaneelil (vt Täpsemad seaded -> Ühenduvus), et määrata vaba IP-aadress. Teie õhukäitlusseadme uut IP-aadress on näidata juhtpaneeli samas aknas. Ühendage mobiilseade Wi-Fi kaudu sisevõrguga ja käivitage Komfovent Home rakendus. Esmakordsel käivitamisel proovib Komfovent Home rakendus luua ühenduse IP-vaikeaadressiga (192.168.0.60) (kui seda ei muudeta). Mõne aja pärast ilmub mobiiltelefoni ekraanile õhukäitlusseadme avaekraan. Kui IP-aadress on pärast DHCP aktiveerimist muutunud ja te ei saanud õhukäitlusseadmega ühendust, peate muutma ühenduse seadeid:

1. Vajutage rakenduse allosas nuppu “Settings” (seaded).
2. Vajutage nuppu “Add New” (lisa uus).
3. Sisestage seadme nimi ja uus IP-aadress.
4. Sisestage porti number 502 ja kinnitage seaded.
5. Valige äsja sisestatud seadetega rida ja vajutage tagasiliikumisenuppu.
6. Muudatuste rakendamiseks taaskäivitage rakendus.

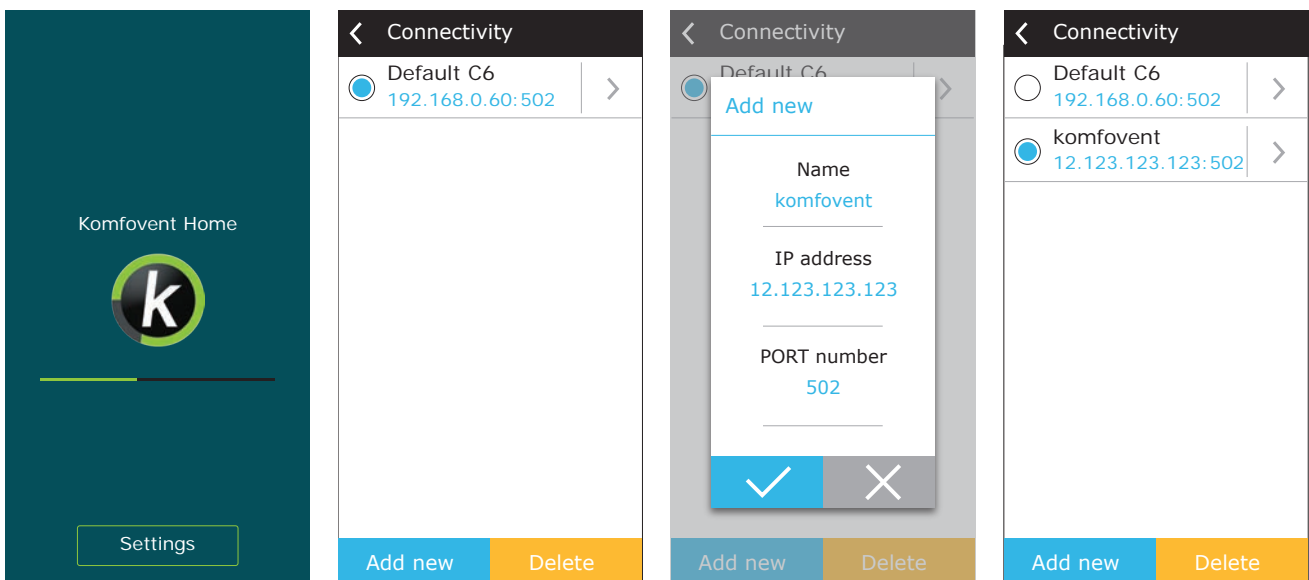

3.3.2. Ühendus Komfovent Control õhukäitlusseadmega

Ühendage AHU internetiühendusega võrguruuteriga ja kontrollige, kas DHCP on juhtpaneelil aktiveeritud (vt Advanced Settings → Connectivity), et määrata vaba IP-aadress. Käivitage nutitefonis Komfovent Control rakendus (telefon peab olema internetiühendusega). Esmakordsel ühendamisel peate sisestama seadme ID-numbri või skaneerima kontrolleriplaadi esiküljel asuva QR-koodi (vt "paigaldusjuhend") või AHU luugil. Kui seade ja nutitefon on samas kohalikus võrgus, on võimalik Wi-Fi abil leida ka AHU ID.



Rakenduse keel valitakse automaatselt vastavalt nutitelefoni liidese keelele ja see võib erineda AHU kasutaja poolt määratud keelest.



Uue seadme lisamiseks vajutage ekraani nurgas olevat + sümbolit. Valige „Scan QR kood“, et lugeda QR-koodi AHU luugil või juhtpaneelil. Nutitelefoni kaamera on aktiveeritud. Seejärel suunake kaamera lihtsalt QR-koodile ja seadme ID ilmub automaatselt. Eelnevalt loendisse salvestatud AHU-ga ühenduse loomiseks vaadake „Select from list“. Samuti on ID-d võimalik leida skaneerides kohalikku WiFi võrku, kus AHU on ühendatud, valides „Search in Local Network“.

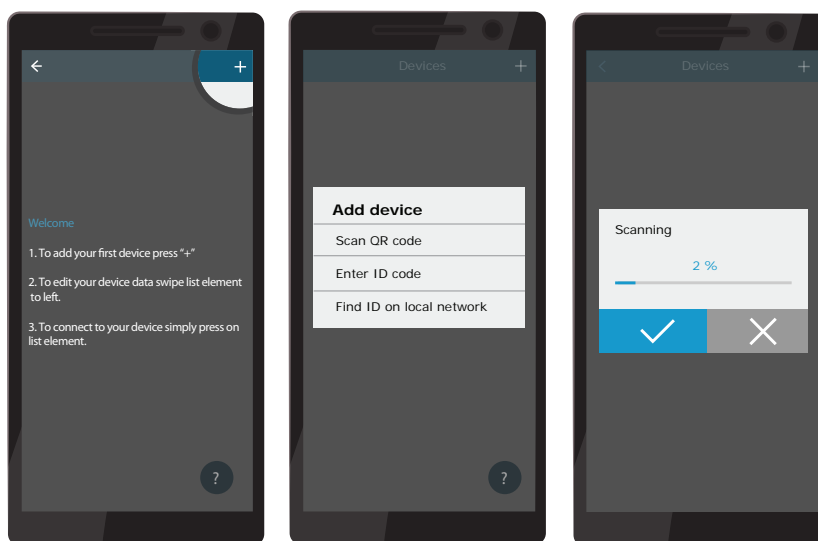

Sisestage uue seadme kuval salasõna **kasutaja**, võtke vastu ja oodake ühendust AHU-ga. Kui rakendust kasutatakse esimest korda, palutakse teil lugeda ja aktsepteerida privaatsuspoliitika (vt Lisa nr 1). Lisaks soovitatakse ühendatud olekus muuta vaikimisi parooli täiendavaks ohutuseks – rakendus kuvab meeldetuletussõnumi iga kord, kui loote vaikeparooliga ühenduse. Mitme AHU-d samast nutitefonist kasutades salvestatakse kõik need loendisse, seega lihtsalt vajutage ühenduse saamiseks loendis üksuse nime lähedal. Nihutades AHU nime küljele, on võimalik ühenduse sätteid redigeerida või loendist kustutada.

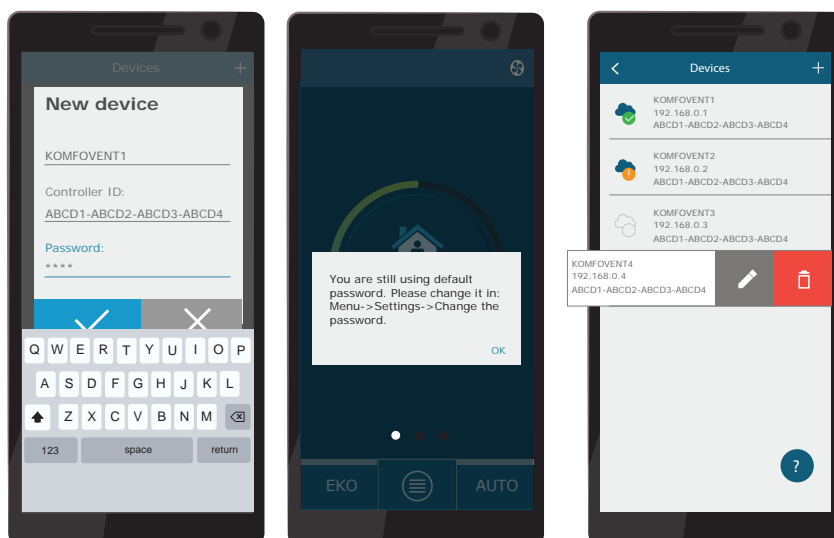

Enamik Komfovent Control rakenduse ja C6.1 juhtpaneeli ekraanidest on väga sarnased, et saaksite vajalike muudatuste või seadete tegemiseks järgida ptk „C6.1 juhtpaneel“.

Lisaks saate Komfovent Control rakenduse abil muuta kasutajaparooli, sünkroonida süsteemi kella või vaadata vajadusel läbi privaatsuspoliitika. Kõik need valikud on saadaval kuval "Settings" (Seaded).

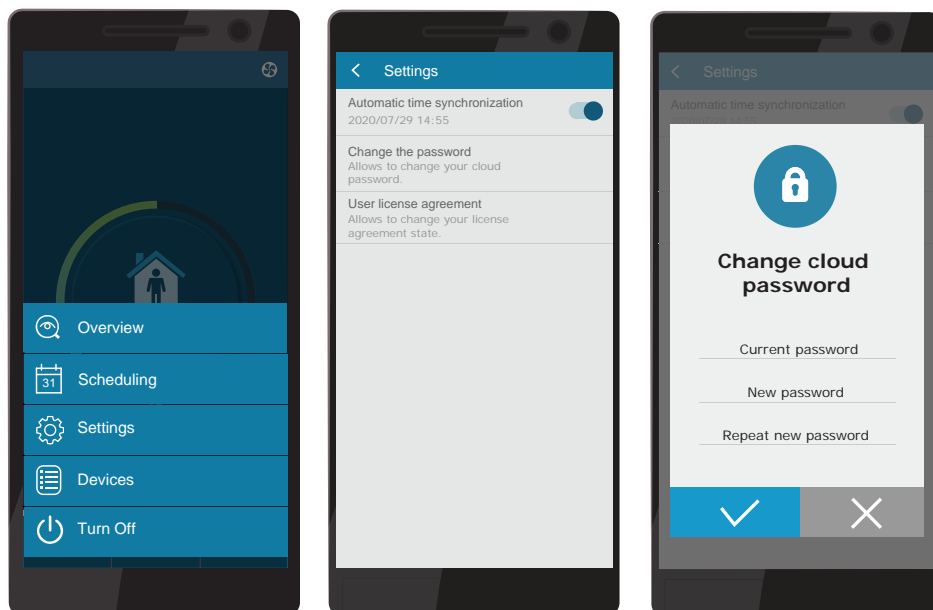

Komfovent Control rakendus ei pruugi toimida, kui ruuter ja/või tulemüür ei toeta UDP protokollid.



Kui ühendus AHU-ga ebaõnnestub, leiate rakenduse kasutamise kohta rohkem näpunäiteid ja vastuseid korduma kippuvatele küsimustele, vajutades ekraanil „?“ sümbolil.

3.4. Arvuti kaudu juhtimine

Seadet võib veebibrauseri abil arvuti kaudu juhtida. Seadme sisevõrku või otse arvutiga ühendamise kohta leiate teavet peatükist „Installimisjuhend“.

Sisestage seadme IP-aadress oma veebibrauseris (IP-aadress kuvatakse juhtpaneelil) (vt Täpsemad Advanced settings -> Connectivity):



Ühendage C6 juhtpaneeli liidesega: Sisestage kasutajanimi **kasutaja**, **salasõna**¹ ja vajutage CONNECT.

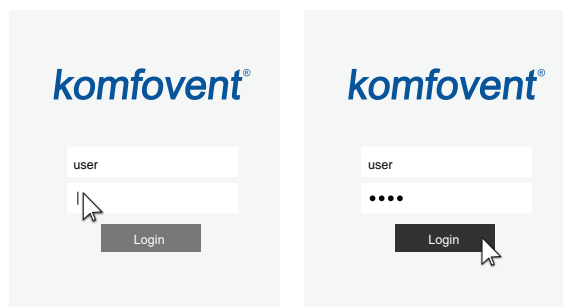

Kui sisselogimine õnnestus, viiakse teid põhiaknasse.

¹ Kui unustate muudetud parooli, saab selle lähtestada algsele „kasutajale“. Selleks peate juhtpaneeli abil taastama õhukäitlusseadme tehaseseaded.



ALARMID



SEADED



LÜLITA VÄLJA

KONTROLL

TÖÖREŽIIMID

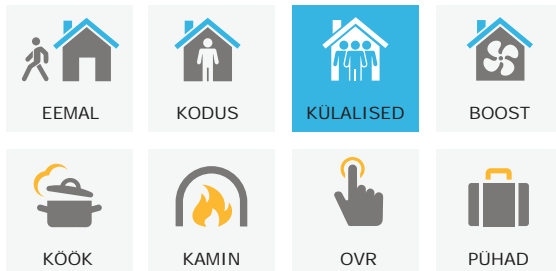

MUUTMA >

OPERATSIOONI KONTROLL

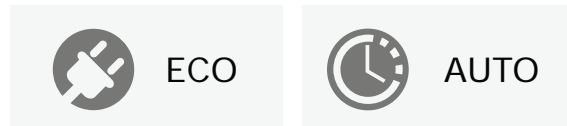

MUUTMA >

ÜLEVAADE

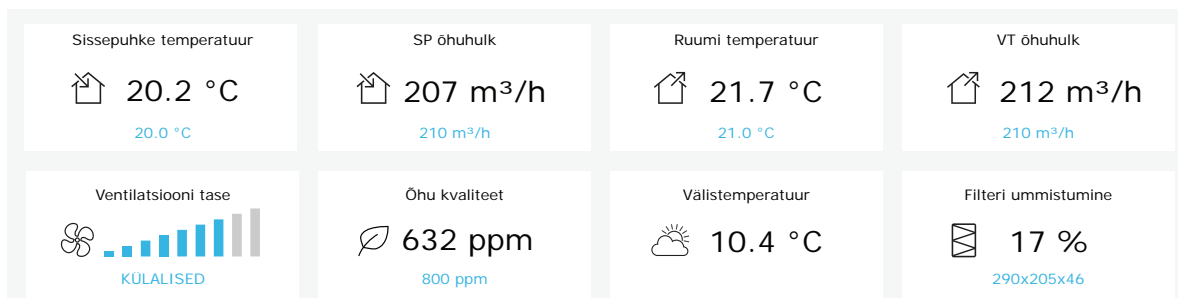

ÜKSIKASJALIK >

EFEKTIIVSUS JA TARBIMINE

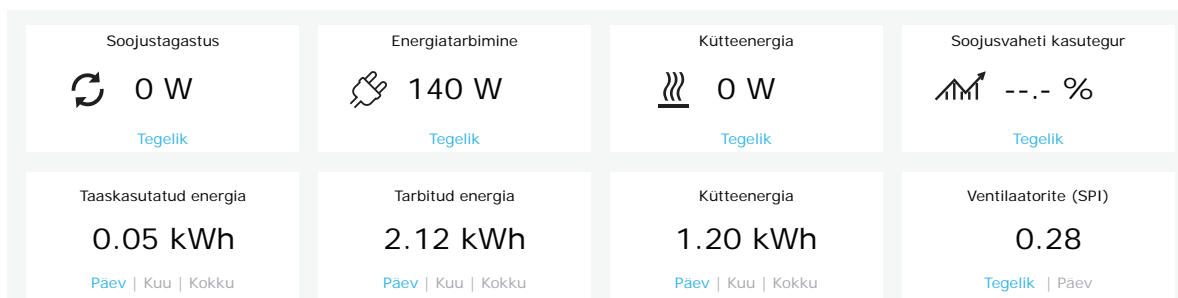

NÄDALAPROGRAMM

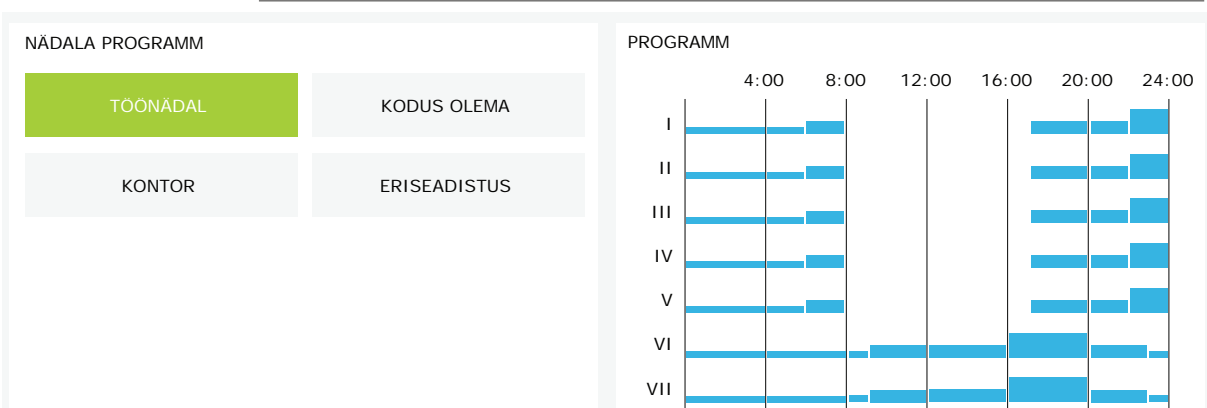

3.4.1. Sisse/välja lülitamine ja töörežiimide muutmine

Seadme sisselülitamiseks vajutage ükskõik millist ventilatsioonirežiimi nuppu. Seade hakkab tööle ja aktiveeritud režiimi nupp muudab värvi. Seadme peatamiseks vajutage peakna ülaosas TURN OFF:

KONTROLL

TÖÖREŽIIMID

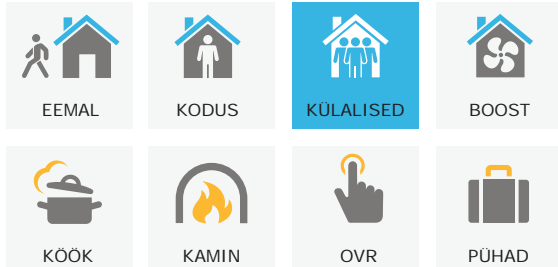

MUUTMA >

OPERATSIOONI KONTROLL



MUUTMA >

Kui valite spetsiaalse töörežiimi, peate valima töö kestuse. ECO ja AUTO režiimid aktiveeritakse akna paremal küljel asuvate nuppude vajutamiseks. Valitud režiimi nupp muudab värvi:

KONTROLL

TÖÖREŽIIMID



MUUTMA >

OPERATSIOONI KONTROLL



MUUTMA >

3.4.2. Parameetrite ülevaade

OVERVIEW peatükis kuvatakse järgmised parameetrid: temperatuurid, õhumahud ja filtri saastumine. Lisateabe saamiseks vajutage nuppu "Detailed Information".

ÜLEVAADE

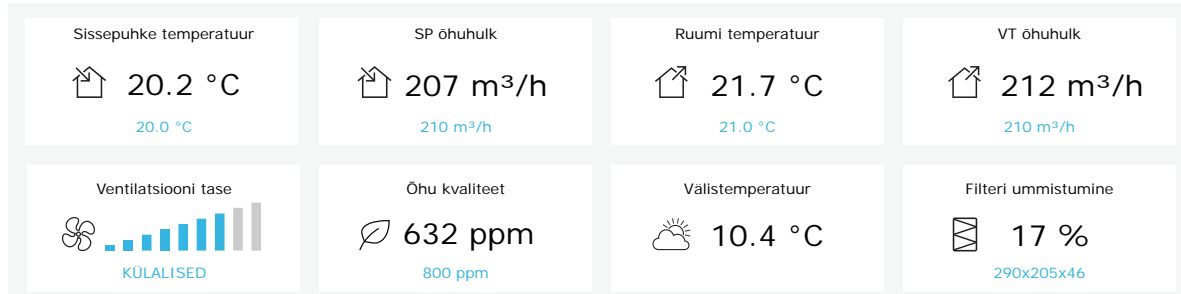

ÜKSIKASJALIK >

EFFICIENCY & CONSUMPTION seksioonis kuvatakse mõõdetud ja arvutatud võimsus, võimsustarve ning tõhususe parameetrid. Iga päev, kuu või kogu energia taaskasutamine ja tarbimine kuvatakse soovitud parameetri all olevatele nuppudele vajutades.

EFEKTIIVSUS JA TARBIMINE

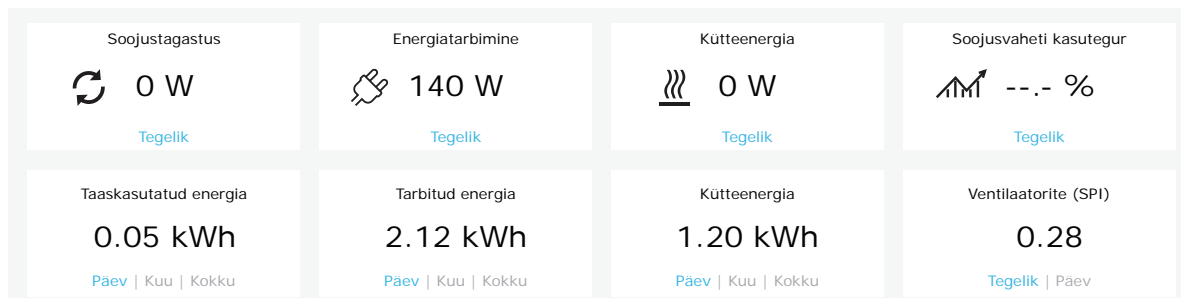

3.4.3. Õhu kogus ja temperatuuriseaded

Te saate määrata õhuvarustuse ja väljatõmbeõhu voolu, soovitud temperatuuri ja lülitada iga ventilatsioonirežiimi jaoks välja/sisse elektrikütte. Väljalülitamisel ei lülitu soojendi sisse isegi siis, kui soovitud temperatuur ei ole saavutatud. Sisselülitamisel töötab soojendi ainult siis, kui soojusvaheti üksi ei suuda seadistatud temperatuuri saavutada. Töörežiimi seadete muutmiseks vajutage "Modify". Pärast seadete muutmist vajutage akna allosas nuppu „Save Changes“ (Salvesta muutused). Põhiaknasse naasmiseks vajutage ülemisel küljel asuvat tagasilükkumissümbolit.

←
KONTROLL

TÖÖREŽIIMID

EEMAL	KODUS	KÜLALISED	BOOST
SP õhuhulk, m ³ /h	SP õhuhulk, m ³ /h	SP õhuhulk, m ³ /h	SP õhuhulk, m ³ /h
64	160	210	300
VT õhuhulk, m ³ /h	VT õhuhulk, m ³ /h	VT õhuhulk, m ³ /h	VT õhuhulk, m ³ /h
64	160	210	300
Temperatuur, °C	Temperatuur, °C	Temperatuur, °C	Temperatuur, °C
20.0	20.0	20.0	20.0
El. Kalorifeer	El. Kalorifeer	El. Kalorifeer	El. Kalorifeer
<input checked="" type="checkbox"/>	<input checked="" type="checkbox"/>	<input checked="" type="checkbox"/>	<input checked="" type="checkbox"/>

KÖÖK	KAMIN	OVR	PÜHAD
SP õhuhulk, m ³ /h	SP õhuhulk, m ³ /h	SP õhuhulk, m ³ /h	Temperatuur, °C
260	190	260	20.0
VT õhuhulk, m ³ /h	VT õhuhulk, m ³ /h	VT õhuhulk, m ³ /h	El. Kalorifeer
64	160	260	<input checked="" type="checkbox"/>
Temperatuur, °C	Temperatuur, °C	Temperatuur, °C	Mikroventilatsioon
20.0	20.0	20.0	4 k. päevas
El. Kalorifeer	El. Kalorifeer	El. Kalorifeer	Periood
<input checked="" type="checkbox"/>	<input checked="" type="checkbox"/>	<input checked="" type="checkbox"/>	2018-12-24 / 2019-01-02
Sunnitud	Sunnitud	Sunnitud	
Koguaeg	Koguaeg	Koguaeg	
Hiline algus, min	Hiline algus, min	Hiline algus, min	
0	0	0	
Hiline peatus, min	Hiline peatus, min	Hiline peatus, min	
0	0	0	

SALVESTA MUUDATUSED

TAASTADA ALGSEKS

3.4.4. ECO- ja automatrežiimi seaded

Nende režiimide seadeid saate muuta, vajutades ECO- ja automatrežiimi asuvat nuppu "Modify". Lisateavet selle funktsiooni kohta vt peatükkidest 2.5 ja 2.6. Pärast seadete muutmist vajutage akna allosas nuppu „Save Changes“ (Salvesta muutused). Põhiaknasse naasmiseks vajutage ülemisel küljel asuvat tagasilükkumissümbolit.

<
KONTROLL

OPERATSIOONI KONTROLL



ECO

Min. sissepuhke temperatuur

Max. sissepuhke temperatuur

Vaba jahutus

Küte blokeeritud

Jahuti blokeeritud

Pidev soojuse taastamine

Lorem ipsum



AUTO

Õhutemperatuur

Õhu lisand

Õhuniiskus

EI. Kalorifeer

SALVESTA MUUDATUSED

TAASTADA ALGSEKS

3.4.5. Ventilatsioon iganädalase graafiku järgi

Ventilatsiooni iganädalase graafiku järgi aktiveerimiseks vajutage AUTO¹ ja valige jaotises SCHEDULING soovitud töögraafik. Valitud graafiku nupp muudab värvi.

NÄDALAPROGRAMM

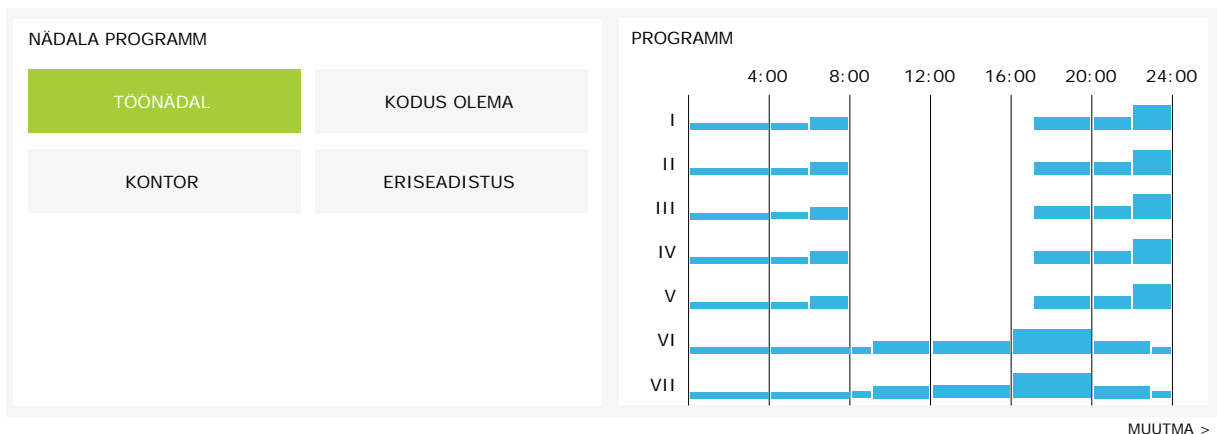

¹ Iganädalase graafikuga ventilatsioon ei ole võimalik, kui õhukvaliteedi juhtimise funktsioon on aktiveeritud.

3.4.6. Iganädalase graafiku loomine

Iganädalast graafikut saate muuta või oma ajakava luua, vajutades nuppu „Modify” põhiaknas jaotise „Scheduling” kõrval. Avanevas aknas saate valida eelprogrammeeritud iganädalaste programmide vahel või luua ka uue. Võite programmeerida 4 erinevat päeva igas graafikus ja 5 erinevat sündmust iga päeva kohta. Iga päevale tuleb määrata see nädalapäev, mille kohta programm kehtib. Iga sündmuse jaoks tuleb määrata nii käivitamise ja lõpu ajad kui ka töörežiim, mis tuleb aktiveerida. Ooterežiimi valimine ei ole vajalik, kuna seade peatatakse nende intervallide jooksul, mille jaoks ventilatsiooni- režiimi ei ole määratud. Lisapäeva lisamiseks vajutage nuppu „Add new”; lisasündmuse lisamiseks vajutage +. Vajutage nuppu „Save Changes” (Salvesta muudatused). Põhiaknasse naasmiseks vajutage ülemisel küljel asuvat tagasilükkemissümbolit.

← NÄDALAPROGRAMM

NÄDALA PROGRAMM

TÖÖNÄDAL KODUS OLEMA KONTOR ERISEADISTUS

I II III IV V VI VII

EEMAL KODUS OOTEREŽIIMIS KODUS EEMAL

00:00 - 06:00 06:00 - 08:00 08:00 - 17:00 17:00 - 22:00 22:00 - 24:00

I II III IV V VI VII

EEMAL KODUS OOTEREŽIIMIS KODUS EEMAL

00:00 - 09:00 09:00 - 17:00 17:00 - 20:00 20:00 - 23:00 23:00 - 24:00

I II III IV V VI VII

EEMAL KODUS EEMAL +

00:00 - 09:00 09:00 - 22:00 22:00 - 24:00

LISA UUS

SALVESTA MUUDATUSED

TAASTADA ALGSEKS

3.4.7. Alarmid

Kui seadme töötamise ajal kuvatakse veateade, ilmub nupu „Alarms“ (alarmid) lähedale punane hüüumärk. Rikketeate tõsidusele tuginedes võib seadme töö peatuda. Sõnumi lugemiseks vajutage nuppu ALARMS. Saate kustutada ka praegusi sõnumeid või vaadata salvestatud tõrgete ajalugu (kuni 50 hiljutist sõnumit). Põhiaknasse naasmiseks vajutage ülemisel küljel asuvat tagasiliikumissümbolit.

◀ ALARMID

AKTUAALSED ALARMID

W1: Mustunud õhu filter

F1: Madal SP õhuhulk

RESETI PRAEGUSED HÄIRED

ALARMIDE AJALUGU

19-12-2018	12:12:07	W1: Mustunud õhu filter
18-12-2018	22:10:58	F1: Madal SP õhuhulk

3.4.8. Seaded

Enamik seadistusi tehakse aknas SETTINGS. Sellele aknale pääsete ligi, kui vajutate akna ülaosas nupule SETTINGS.

komfovent®

user

Logi välja

⌂
⚠️ ALARMID
⚙️ SEADED
🔌 LÜLITA VÄLJA

← SEADED

KASUTAJA LIIDES

Keel: Eesti

Ühikud: m³/h

Seadme nimi: Komfovent

KUUPÄEV/KELL

Päev - kuu - aasta: 01 06 2018

Kell: 12 15

ÜHILDUVUS

Olek: Ühendatud

DHCP:

IP address: 192 168 0 60

Subnet mask: 255 255 255 0

Gateway: 192 168 0 1

BACnet ID: 60

BACnet Port: 47808

Modbus RTU: Paneel

INFORMATSIOON

Konfiguratsioon: CF-400-V_v1945

Peamooduli tarkvara: C6 1.3.18.21

Puldi tarkvara (1): C6 1.1.3.14

Puldi tarkvara (2): *,*,*,*

S/N: 291111

C6 ID: ANMP8-Nx4gXr-3OdgVn-GIA

C6 QR:

Logiraamat:

Seadete fail:

PAROOL

Sisesta parool:

Kinnita parool:

JUHTIMISREŽIIM

Õhuhulga kontroll režiim: CAV

SP õhuhulk korrektsioon: 0 m³/h

VT õhuhulk korrektsioon: 0 m³/h

Temperatuuri kontroll režiim: Võljatõmme

KONTROLLI JÄRJESTUS

Jäätumiskaitse: Sees

Ruumi niiskus: --, % Auto

Etap 1: El. Kalorifeer

Etap 2: Välimine kalorifeer

Välimise kaorifeeri tüüp: Külme vesi

Etap 3: Mitte ükski

Lase jahutusel kuivatada:

ÕHU KVALITEET

Õhu kvaliteedi kontroll:

Õhuniiskuse kontroll:

Andur 1: CO2

Andur 2: RH

Välisõhu niiskus: Mitte ükski

Minimaalne intensiivsus: 20 %

Maksimaalne intensiivsus: 70 %

Kontroll periood: 2 h

FILTRID

Puhaste filtrite kalibreerimine:

CLOUD

"Komfovent Control" parool:

RESETI PRAEGUSED HÄIREID

ALARMIDE AJALUGU

Pärast seadete muutmist vajutage uute väärtuste rakendamiseks nupule SAVE CHANGES.

Muudatuste tühistamiseks naaske avaaknasse, vajutades tagasiliikumisnuppu.

Nupp RESTORE SETTINGS taastab kõik vastavad tehaseseaded. Jälgige, et te ei vajutaks sellele nupule kogemata.

Seadete aknas kuvatakse järgmised jaotised:

USER INTERFACE – seda saate kasutada menüü keele ja voolu mõõtühikute muutmiseks ja seadme nime sisestamiseks:

- Valitud **keel** rakendatakse veebibrauserile ja juhtpaneelile.
- **Võimalikud voolu mõõtühikud** – m³/h või l/s. Neid ühikuid kasutatakse CAV või DCV voolukontrolli režiimides töötamisel (vt peatükk 2.1). Mõõtmisühikute muutmine VAV-režiimi jaoks ei ole lubatud, need muudetakse automaatselt Pa-ks.
- **Seadme nimi** kuvatakse veebibrauseri akna ülaosas. Kui ühte arvutit kasutatakse mitme õhukäitlusseadme juhtimiseks, soovime iga seadme nime muuta (nt ruumi, aadressi jne järgi).

DATE/TIME – iganädalaste tööplaanide või muude funktsioonide jaoks kasutatava kellaja ja kuupäeva määramine.

CONNECTIVITY – võimaldab konfigureerida võrgu, Modbus'i ja BACnet'i seadeid.

Rida „Status“ näitab AHU ja interneti vahelist ühendust:

- **Disconnected** – AHU ei ole ühendatud kohtvõrgu ega internetivõrguga.
- **No internet access** – AHU on ühendatud LAN-võrku ja suhtleb ruuteriga, kuid internet ei ole kättesaadav.
- **Connected** – AHU-l on internetiühendus.

„Modbus RTU“ real on võimalik valida, milline seade on ühendatud C6M põhipaneeli klemmidega 20-21 (vt Domekt paigaldusjuhend). AHU, BMS-süsteemi või välise tulesiibri kontrolleri jaoks saab kasutada lisajuhtimispluuti. Kui paneelis olevaid klemme ei kasutata, ärge seda sätet muutke ega jätke see seadele „Panel“.

INFORMATION – ülevaade kontrolleri ja juhtpaneeli püsivara versioonidest.

- Vajutades nuppu „Generate“ (genereeri), genereeritakse QR-kood, mida saab kasutada Komfovent Control mobiilrakenduse kaudu ühendamisel.
- Üksikasjaliku toimivusanalüüsi jaoks võite alla laadida **seadme** logiraamatu, mis sisaldab iganädalaseid tööandmeid. Logiraamatu avamiseks on teil vaja Log plotter rakendust, mille saate alla laadida veebisaidilt Komfovent. Need andmed võivad aidata ka rikke korral ning hõlbustada remondiprotseduure, seetõttu soovime alla laadida operatsioonilube ja anda need üle volitatud hooldustöötajatele.
- **Kasutaja tehtud seadme seadistused** võib salvestada seadete faili (näiteks salvestada iganädalase graafiku või soovitud õhumahu ja temperatuuri). See võimaldab seadistuse lihtsat ülekandmist sama tüüpi teise seadmesse.

LOGIN PASSWORD – siin saate muuta oma parooli, mida kasutatakse seadmega veebibrauseri kaudu ühenduse loomiseks. Vaikeparool on **kasutaja**, kuid seda võib muuta mis tahes muuks parooliks, millel on vähemalt 4 märki.

CONTROL MODE – võimaldab muuta voolu ja temperatuuri reguleerimisrežiime (vt peatükke 2.1 ja 2.2).

- **Olemasolevad õhuvoolu reguleerimisrežiimid:** CAV, VAV ja DCV.
- **Voolu saab korrigeerida** CAV või DCV õhuvoo regulaatoriga, kui seadme mõõdetud õhumaht ei vasta tegelikule õhuvoolule. See võib olla tingitud ka torusüsteemi konstruktsiooniomadustest, näiteks kanalite vales läbimõõdust, ülemäärasesest harude arvust või torupõlvudest või paigaldussoovituste eiramisest. Kui on valitud VAV-režiim, tuleb voolu korrigeerimise asemel täiendavalt sisestada põhipaneeliga ühendatud rõhuandurite mõõtmispiir (vt „Paigaldusjuhend“), st maksimaalne rõhk Pa, mida andur mõõdab 10 V väljundvõimsusega (mõõtmispiirid on määratud VAV anduri käsiraamatus).
- Valige temperatuuri reguleerimise režiim „Supply“, „Extract“, „Room“ ja „Balance“ (vt peatükk 2.2).

CONTROL SEQUENCE – siin saate aktiveerida toruga paigaldatavad kütte- või jahutusseadmed (vt „Paigaldusjuhend“) ja konfigureerida plaadi soojusvaheti antifriisi kaitse.

- **Antifreeze protection** – see seade on saadaval ainult vastuvoolu plaatsoojusvahetitega seadmetes. Need seadmed on varustatud eelsoojenditega, mis soojendavad välisõhku ja kaitsevad soojusvahetit külmumise eest. Kütteseadme võimsus sõltub välisõhutemperatuurist, siseruumide niiskusest ja ventileeritava õhu tegelikust voolust. Sisseehitatud eelsoojendi töötab ainult juhul, kui on soojusvaheti külmumisoht. Väga madala õhuniiskuse juures on ebatõenäoline, et soojusvaheti külmuks ka väga madalatel välistemperatuuridel.

Saadaval on järgmised antifriisi kaitse seadistused:

ON – automaatne kaitse sisseehitatud eelsoojendiga aktiveeritakse vaikimisi.

OFF – kaitse võib olla välja lülitatud, kuid seade lülitub välja ka siis, kui välisõhu temperatuur langeb alla -4 °C.

External coil – kui kasutatakse välissoojendit, mis on ühendatud peaplaadi AUX-klemmidega, siis kasutatakse selle asemel sisseehitatud eelsoojendit (vt "Paigaldusjuhend").

- **Indoor humidity** – see seadistus on vajalik eelsoojendi tõhususe hindamiseks. Kui valitud on "Auto" (automaatne) seadistus, seatakse sisemisele õhuniiskusele automaatselt sisseehitatud niiskusanduri ja/või välise niiskusanduri abil, mis on ühendatud juhtseadme B8 ja B9 klemmidega (vt "Paigaldusjuhend"). Kui juhtpaneel on paigaldatud sobimatusse kohta (või seda ei kasutata) ja väliseid niiskusandureid ei ole ühendatud, tühjendage ruut AUTO ja sisestage ruumi niiskus vahemikus 10...90%.



Ruumi niiskuse vale väärtus võib põhjustada külmumisvastase kaitse rikkeid ja soojusvaheti külmumist.



- **Numbrid näitavad** aktiveerimise järjekorda. Kõigil seadmetel on sisseehitatud elektrikütteseade, seega on see tehase poolt määratud 1. etapiks. Samuti saate etapina määrata „external coil” (toruga paigaldatav veesoojendi/jahuti) või „välise DX-seadme” (otseaurustusseade). Kui valitud on väline pool, peab määrama ka selle tüübi: „Hot water” (kasutatakse kütmiseks), „Cold water” (kasutatakse jahutamiseks). Kui täiendavaid kütte-/jahutusseadmeid ei ole saadaval, siis ei soovi te neid kasutada ega elektrilist kütteseadet kasutada, valige "None".



Kui lülitate elektrikütteseadme välja ja ei kasuta toruga ühendatud kütteseadet, ei pruugi olla võimalik külma välisõhu korral soovitud õhutemperatuuri saavutada.



- **Allow dehumidification with cooling** – see seadistus peab olema lubatud, et kasutada toiteõhu niiskuse eemaldamiseks DX-seadet või toruga ühendatud vesijahutit. Soovitud niiskuse väärtuse sisestamise võimalus ilmub standardsete ventilatsioonirežiimide seadistustesse (vt peatükk 2.6.2).

AIR QUALITY – siin saate aktiveerida ja seadistada õhu kvaliteedi kontrolli, mida kasutatakse automaatrežiimis (vt peatükk 2.6.2):

- **Impurity control** – puhtuse kontrolli funktsiooni sisse-/väljalülitamiseks. Selle funktsiooni aktiveerimiseks peab juhtpaneeliga olema ühendatud vähemalt üks CO₂- või VOC-andur (vt punkt 2.6.2). Kui on vaja iganädalast ventilatsiooni, tuleb see funktsioon välja lülitada.
- **Humidity control** – niiskuse reguleerimisfunktsiooni sisse-/väljalülitamine. Niiskuse reguleerimisfunktsioon vajab niiskusandurit. Kui kontrolleri paneeliga ei ole ühendatud niiskusandurit, kasutatakse selleks juhtpaneeli integreeritud andurit (vt peatükk 2.6.2).
- **Sensor 1** – määrake klemmiga B8 ühendatud anduri tüüp (vt "Paigaldusjuhend"). Kui see andur ei ole saadaval, valige "None" (puudub).
- **Sensor 2** – määrake klemmiga B9 ühendatud anduri tüüp (vt "Paigaldusjuhend"). Kui see andur ei ole saadaval, valige "None" (puudub).
- **Outside humidity** – see valik ilmub ainult siis, kui üks anduritest on RH-tüüpi (niiskusandur). Kui mõni ühendatud anduritest on paigaldatud välisõhuvoolu, siis täpsustage, milline. Kui ükski paigaldatud niiskusanduritest ei mõõda välisniiskust, valige "None" (puudub).
- **Minimaalne intensiivsus** – valige ventilatsiooni intensiivsus, mille juures seade töötab, kui õhu kvaliteet (puhtus või niiskus) on hea. Kui valitud on 0%, peatub seade, kui õhu puhtustase on madal.
- **Maximum intensity** – valige ventilatsiooni intensiivsuse piirmäär, mille all seade töötab, kui õhu kvaliteet (puhtus või niiskus) ületab määratud väärtuse.
- **Check period** – täpsustamiseks, kui tihti seade lülitub õhu kvaliteedi kontrollimiseks sisse, kui minimaalseks intensiivsuseks on määratud 0%.

Fire damper¹ – tulesiibrisüsteemi testimisparameetrite määramiseks. Võimalik on valida kas automaatne või manuaalne tulesiibri test. Automaatse testi jaoks on vaja määrata testimise tegemise ajavahemik ja ka päeva aeg. Tulesiibri testimise ajal peatatakse AHU mitmeks minutiks, tulesiibrid avatakse ja suletakse. Välise tulesiibri kontrollid kontrollib, kas siibrid töötavad normaalselt ja annab AHU-le signaali taaskäivitumiseks või annab märku alarmiteatest, kui tulesummuti süsteemis on midagi valesti.

TULESIIBRID

Automaatne kontrollimine	<input checked="" type="checkbox"/>
Kontrollperiood	<input type="text" value="7"/>
Kontrolliaeg	<input type="text" value="12"/> <input type="text" value="00"/>
Käsitsi kontrollimine	<input type="button" value="Start"/>
Viimane kontroll	<input type="text" value="-"/>
Järgmine kontroll	<input type="text" value="-"/>

FILTERS – kui filtrid on asendatud, kalibreerige uued filtrid ja kinnitage seadme asendamine.

CLOUD – siin on võimalik lähtestada kasutajaparool, mida kasutatakse Komfovent Control rakendusse sisselogimiseks, mida juhitakse AHU-ga nutitelefone kaudu.

¹ Saadaval ainult siis, kui valikuline tulesiibri kontroll on konfigureeritud ja ühendatud. Lisateabe saamiseks vaadake tulesiibri juhtseadme juhendit.

4. VEAOTSING

Seadmete automatiseerimine jälgib pidevalt erinevate komponentide ja funktsioonialgoritmide tööd. Kui midagi läheb valesti, teavitab seade teid juhtimispuuldist teate ja kuuldava alarmiga (alarm võib olla keelatud). Teated jagatakse kriitilisteks alarmideks ja teadeteks. Kriitilised alarmid tekivad siis, kui seade ei saa tööd jätkata ilma kasutaja või volitatud hoolduse-sindaja sekkumiseta. Teateid kasutatakse kasutaja võimalike rikete või väikeste lahknevuste eest hoiatamiseks, kuid need ei seiska seadet.

Sõnumi puhul sooritage järgmised toimingud:

- Lugege teadet ja märkige üles selle number (juhtpaneel, arvuti, nutitelefon).
- Peatage seade. Kui kütte-/jahutusseadmed sel ajal töötasid, hoiab OFF-nupule vajutamine seadme mõned minutid töös, kuni soojendi/jahuti temperatuur on stabiliseerunud.
- Peale seadme seiskumist ühendage see lahti vooluvõrgust.
- Nõuandeid leiate numברי järgi teadete loendist (vt peatükk 4.1).
- Võimaluse korral kõrvaldage põhjus. Kui viga ei ole võimalik lahendada, võtke ühendust volitatud hooldusesindajaga.
- Pärast tõrkeotsingut veenduge, et seadmesse ei jää võõraid esemeid, prahti ega tööriistu ning alles seejärel sulgege seadme luuk.
- Ühendage seade vooluvõrku ja kustutage sõnumiaknast kõik alarmid.
- Kui viga ei lahene, võib seade sõltuvalt oma iseloomust alarmi käivitada või käivitada ja kuvada mõne aja pärast uuesti alarmi.



- Enne seadme sees tööde läbiviimist veenduge, et seade on peatatud ja pistik seinakontaktist väljas.
- Pärast seadme peatamist oodake mõni minut, kuni ventilaatorid pöörlemise lõpetavad ja kütte-seadmed enne luugi avamist jahtuvad.



4.1. Teadete loend

Allpool on loend teadetest ja soovitatud tegevustest rikete kõrvaldamiseks. Need teated kuvatakse juhtimispaneelil C6.1, mobiilirakenduses või arvutis. F tähistab kriitilisi alarme, W – teateid.

Kood	Teade	Võimalik põhjus	Tegevus
F1	Madal SP õhuhulk	<ol style="list-style-type: none"> 1. Saastunud õhufiltrid. 2. Kanalite ülemäärane takistus. 3. VAV õhuvoolu juhtimine valitud, kuid rõhuandurid ei ole ühendatud. 4. Toitesüsteemi ventilaator ei tööta. 	<ol style="list-style-type: none"> 1. Kontrollige õhufiltreid ja vajadusel asendage. 2. Kontrollige õhusuubreid, õhu sissevõtu/väljalaske avasid. 3. Kui VAV õhuvoolu juhtimine on vajalik (vt peatükk 2.1), paigaldage ja ühendage kanalisse paigaldatud rõhuandurid. Kui VAV-režiim ei ole vajalik – valige seadetes CAV või DCV. 4. Võtke ühendust volitatud teenindusega.
F2	Madal VT õhuhulk	<ol style="list-style-type: none"> 1. Saastunud õhufiltrid. 2. Kanalite ülemäärane takistus. 3. VAV õhuvoolu juhtimine valitud, kuid rõhuandurid ei ole ühendatud. 4. Väljatõmbeõhu ventilaator ei tööta. 	<ol style="list-style-type: none"> 1. Kontrollige õhufiltreid ja vajadusel asendage. 2. Kontrollige õhusuubreid, õhu sissevõtu/väljalaske avasid. 3. Kui VAV õhuvoolu juhtimine on vajalik (vt peatükk 2.1), paigaldage ja ühendage kanalisse paigaldatud rõhuandurid. Kui VAV-režiim ei ole vajalik – valige seadetes CAV või DCV. 4. Võtke ühendust volitatud teenindusega.
F3	Tagastuva vee temp. liiga madal	<ol style="list-style-type: none"> 1. Veesoojendi süsteemis ei ole kuuma vett. 2. Tsirkulatsioonpump ei tööta. 3. Vee kontrollklapp või aktuaator ei tööta. 4. Tagastusvee temperatuuriandur on vigane või valesti paigaldatud. 	<ol style="list-style-type: none"> 1. Kontrollige, kas süsteemis on kuuma vett. 2. Kontrollige, kas tsirkulatsioonpump töötab. 3. Kontrollige, kas vee kontrollklapp avaneb. 4. Kontrollige, kas tagasivoolu veeandur on paigaldatud vastavalt paigaldusjuhendis toodud juhistele. Võtke ühendust paigaldaja või volitatud teenindusega.
F4	Madal SP temperatuur	<ol style="list-style-type: none"> 1. Sisseehitatud kütteseadmed ei tööta. 2. Täiendavad kütte-/jahutusseadmed on vigased või valesti paigaldatud. 3. Vigane õhutemperatuuri andur. 	<ol style="list-style-type: none"> 1. Võtke ühendust volitatud teenindusega. 2. Võtke ühendust ettevõttega, kes paigaldas või müüs täiendavaid kütte-/jahutusseadmeid. 3. Võtke ühendust volitatud teenindusega.
F5	Kõrge SP temperatuur	<ol style="list-style-type: none"> 1. Sisseehitatud soojendid ei tööta. 2. Täiendavad kütte-/jahutusseadmed ei tööta korralikult või on valesti paigaldatud. 3. Vigane õhutemperatuuri andur. 	<ol style="list-style-type: none"> 1. Võtke ühendust volitatud teenindusega. 2. Võtke ühendust ettevõttega, kes paigaldas või müüs täiendavaid kütte-/jahutusseadmeid. 3. Võtke ühendust volitatud teenindusega.

Kood	Teade	Võimalik põhjus	Tegevus
F6	El. tenni ülekuumenemine	1. Suure küttevajaduse korral on õhuvool liiga väike. 2. Elektrikatkestus elektrikütteseadme töötamise ajal, soojendi ei saanud maha jahtuda. 3. Sisseehitatud soojendid ei tööta.	1. a. Kontrollige õhufiltreid ja õhukanaleid. 1. b. Vähendage soovitud temperatuuri. 1. c. Suurendage ventilatsiooni intensiivsust. 2. Kontrollige, kas seade on elektrivõrku ühendatud. 3. Võtke ühendust volitatud teenindusega. Kui rike on kõrvaldatud, ennistage ülekuumenemiskaitse termostaat enne seadme taaskäivitamist. Leidke seadme sees kollane kleebis, millel on märg "Reset", mis tähistab ülekuumenemiskaitse kaitset. Olenevalt mudelist võib nupul olla must ümmargune kork või see võib olla integreeritud kütteseadme korpusesse ja sellele on võimalik ligi pääseda pika terava esemega (nt pliiaats) läbi spetsiaalse avause.
F7	Soojusvaheti viga	1. Rootori soojusvaheti ei pöörle (ainult DOMEKT R seadmete puhul). 2. Vastuvoolu soojusvaheti õhu möödavoolu siibri rike (ainult DOMEKT CF seadmete puhul).	1. Kontrollige, ega rootori trumli pöörlemist ei takista vöörkehad või praht. Kontrollige, ega rootori rihm ei ole rebenenud. 2. Võtke ühendust volitatud teenindusega.
F8	Soojusvaheti jäätub	1. Soojusvaheti antifriisi kaitse on rikkis. 2. Antifriisi kaitse on välja lülitatud ja välisõhu temperatuur on alla -4 °C.	1. Kontrollige antifriisi kaitseseadeid. Kontrollige, kas väline eelsoojendus töötab, kui seda kasutatakse. 2. Kontrollige antifriisi kaitseseadeid. Kui integreeritud või välist eelsoojendit ei kasutata, ei saa te kasutada vastuvoolu soojusvahetiga seadet, kui välistemperatuur langeb alla -4 °C.
F9	Sisemine tulekahju häire	1. Siseõhu temperatuur on üle 50 °C. 2. Vigane temperatuuriandur.	1. Leidke soojusallikas kanalite või seadmes. 2. Võtke ühendust volitatud teenindusega.
F10	Väline tulekahju häire	Hoone tuletõrjesüsteemist saadi tulekahju alarm.	Kui tulekahjualarm on lõpetatud, tuleb seade käivitada juhtpaneeli, arvuti või nutitelefoni abil.
F11-F22	Temperatuuri anduri viga	Temperatuuriandur(id) on vigane või ei ole ühendatud.	Võtke ühendust volitatud teenindusega.
F23-F27	Kontrolleri häire	Juhtseadme põhipaneeli rike.	Võtke ühendust volitatud teenindusega.
F28	Temperatuuri anduri viga	Juhtpaneelil ei ole temperatuurianduri signaali.	Kontrollige juhtpaneeli juhtmestikku ja kaableid. Vajadusel asendage juhtpaneel.
F29	Niiskuseanduri viga	Juhtpaneelil ei ole niiskusanduri signaali.	Kontrollige juhtpaneeli juhtmestikku ja kaableid. Vajadusel asendage juhtpaneel.
F30	Niiskuseanduri viga	Vigane või lahtiühendatud õhuniiskuse andur, millega seade töötab.	Kontrollige anduri juhtmestikku, asendage andur või näidake, et seda andurit ei kasutata seadetes.
F31	Kvaliteedianduri viga	Vigane või lahtiühendatud puhtuse andur, millega seade töötab.	Kontrollige anduri juhtmestikku, asendage andur või näidake, et seda andurit ei kasutata seadetes.
F32-F37	Soojusvaheti viga	Rootori soojusvaheti ei pöörle (ainult DOMEKT R seadmete puhul).	1a. Kontrollige, ega rootori trumli pöörlemist ei takista vöörkehad või praht. Kontrollige, ega rootori rihm ei ole rebenenud. 1b Võtke ühendust volitatud teenindusega.
F38-39	Õhuvoolu anduri viga	Lahtiühendatud või vigane õhuvoolu andur(id)	Anduri ühendusi on vaja kontrollida või anduri vahetada.
F40	Kommunikatsiooni viga	1. Valed seadistused 2. Välise tulesiibri kontroller ei ole ühendatud või on katki.	1. Kui AHU-ga ei kasutata tulesiibri süsteemi kontrollerit, blokeerige see seadistustes->Connectivity->Modbus RTU 2. Kontaktisik, kes vastutab tulesummuti süsteemi hoolduse või volitatud hoolduse eest.
F42-F45	Tulesiibri rike	Ühe või mitme tulesiibri aktuaatori ebaõige töö	Kontaktisik, kes vastutab tulesummuti süsteemi hoolduse või volitatud hoolduse eest.
F46-F50	Väline tulekahju häire	Väline tulealarm on vastu võetud tulesiibri kontrollerist.	Tulealarmi saab genereerida hoone tuletõrjesüsteem, suitsuandur, siibri aktuaatori termostaadid või muu.
W1	Mustunud õhu filter	Õhufiltreid vahetamine on vajalik.	Lülitage seade välja ja asendage õhufiltrid. Kustutage teade pärast asendamist.
W2	Hooldus režiim	Ajutine erirežiim, mida saab aktiveerida ainult hooldusspetsialist.	Kui seade on hiljuti remonditud, pöörduge seadet remontinud isiku poole, et teha kindlaks, kas hooldusrežiimi saab keelata. Hooldusrežiim lülitatakse välja, kustutades teate.
W3	Tagastuva vee temp. liiga madal	Hoiatus, et vee temperatuur on madalam kui õhuvarustuse soojendamiseks vajalik.	Kontrollige tsirkulatsioonpumba ja küttesüsteemi seisukorda ning küttesüsteemi aktivaatori tööd.
W4	Niiskuseanduri viga	Üks kahest niiskusandurist on vigane või ei ole ühendatud. Seade töötab teise ühendatud anduriga.	Kontrollige juhtpaneeli juhtmestikku, asendage andur või valige seadetes, et seda andurit ei kasutata.
W5	Kvaliteedianduri viga	Üks kahest õhukvaliteedi andurist on vigane või ei ole ühendatud. Seade töötab teise ühendatud anduriga.	Kontrollige juhtpaneeli juhtmestikku, asendage andur või valige seadetes, et seda andurit ei kasutata.
W6	Madal soojusvaheti efektiivsus	1. Teade võib ilmuda, kui õhk eemaldatakse täiendava haru kaudu ja selle tulemusena on soojusvaheti efektiivsus vähenenud (ainult DOMEKT R seadmete puhul). 2. Õhuvarustuse maht ületab oluliselt väljatõmbeõhu mahtu. 3. Seadme luuk ei ole täielikult suletud ja erinevad õhuvood on segunenud.	1. Kui täiendavat väljatõmmet ei kasutata, tuleb viies haru sulgeda. Kontrollige, kas täiendava väljatõmbe kanalisse paigaldatud õhu sulgemissiiber on täielikult suletud. 2. Kui selline õhuvoolu erinevus ei ole vajalik, ühendage õhuvoolu seaded. 3. Kontrollige, kas seadme luuk on tugevalt allavajutatud ja tihendid ei ole kulunud.

4.2. C6.2 juhtpaneeli märgutulede tabel

Kuna C6.2 juhtpaneelil ei ole näidikut, teavitab see töötamisest või riketest märgutulede abil. Valgusdioodide paigutus ja kirjeldus on esitatud peatükis 3.2. Erinev vilkumine ja värvus näitab erinevaid teateid.

Probleem	Olek	Võimalik põhjus	Tegevus
Ventilatsioonirežiimi nuppude läheduses süttib sinine märgutuli	Seade töötab	Seade töötab ventilatsioonirežiimis, mille märgutuli põleb.	Meetmeid ei ole vaja kasutusele võtta.
Punane märgutuli teadete jaoks ja sinine ventilatsioonirežiimi märgutuli süttivad.	Seade töötab	Õhufiltrid on saastunud või muud teated.	Täpse teate lugemiseks ühendage arvuti või nutitelefoni seadmega. Järgige 4.1. peatükis toodud sõnumite tabelit.
Märguannete punane märgutuli ja ventilatsioonirežiimi sinine indikaator vilguvad.	Seade töötab	Ajutine erirežiim, mida saab aktiveerida ainult hooldusspetsialist.	Kui seade on hiljuti remonditud, pöörduge seadet remontinud isiku poole, et teha kindlaks, kas hooldusrežiimi saab keelata. Hooldusrežiim lülitatakse välja, kustutades teate.
Punane teate märgutuli vilgub	Seade ei tööta	Olemas on kriitilised veateated, mis takistavad seadme vormi töötamist.	Täpse kriitilise tõrketeate lugemiseks ühendage arvuti või nutitelefoni seadmega. Järgige 4.1. peatükis toodud sõnumite tabelit.
Kõik paneeli märgutuled vilguvad	Pole tähtis	Seadme ja paneeli vaheline kaabel on kahjustatud või valesti ühendatud.	Kontrollige juhtpaneeli juhtmestikku vastavalt paigaldusjuhendile või võtke ühendust paigaldaja või volitatud hooldusesindajaga.
Klaviatuuri nupud ei ole aktiivsed	Pole tähtis	1. Paneeli lukustus on aktiveeritud (vt peatükki 3.2.4). 2. Vigane paneel.	1. Juhtpaneeli vabastamiseks vajutage ON/OFF-nuppu ja lähtestusnuppu ning hoidke seda 5 sekundit all. 2. Võtke ühendust volitatud teenindusega.
Punane teate märgutuli vilgub	Seade ei tööta	Olemas on kriitilised veateated, mis takistavad seadme vormi töötamist.	Täpse kriitilise tõrketeate lugemiseks ühendage arvuti või nutitelefoni seadmega. Järgige 4.1. peatükis toodud sõnumite tabelit.
Kõik paneeli märgutuled vilguvad	Pole tähtis	Seadme ja paneeli vaheline kaabel on kahjustatud või valesti ühendatud.	Kontrollige juhtpaneeli juhtmestikku vastavalt paigaldusjuhendile või võtke ühendust paigaldaja või volitatud hooldusesindajaga.
Klaviatuuri nupud ei ole aktiivsed	Pole tähtis	1. Paneeli lukustus on aktiveeritud (vt peatükki 3.2.4). 2. Vigane paneel.	1. Juhtpaneeli vabastamiseks vajutage ON/OFF-nuppu ja lähtestusnuppu ning hoidke seda 5 sekundit all. 2. Võtke ühendust volitatud teenindusega.

5. PERIOODILINE HOOLDUS

Õhukäitlusseadme õige kasutamiseks tuleb seda perioodiliselt kontrollida, õhufiltrid õigeaegselt välja vahetada ja seadme sisemus puhastada. Osa hooldustöödest võib teostada kasutaja ja osa ainult kvalifitseeritud spetsialist.



- Enne seadme sees tööde läbiviimist veenduge, et seade on peatatud ja pistik seinakontaktist väljas.
- Pärast seadme seiskamist oodake mõni minut, kuni ventilaatorid lõpetavad pöörlemise ja soojendusseadmed enneluugi avamist jahtuvad.
- Avage ettevaatlikult laele kinnitatud seadme luuk, ärge laske sel hingedel vabalt liikuda. Samuti olge ettevaatlik, kuna filtrid võivad luugi avamisel välja kukkuda.



Järgmises tabelis on toodud seadme soovitatavad regulaarsed hooldusintervallid. Hooldustööde tegelik sagedus sõltub töötingimustest, tolmu ja saaste kogusest ventileeritavas õhus ning keskkonnast, kuhu seade on paigaldatud. Kõigi nimetatud seadme osade asukohad ja märkused on näidatud paigaldusjuhendis.

Tegevus	Sagedus	Läbiviija
Kontrollige filtreid, vajadusel vahetage	3 kuud	Kasutaja
Vahetage filtrid	6 kuud	Kasutaja
Puhastage seadme sisemuses olev tolmu	6 kuud	Kasutaja
Kontrollige rootori rihma kulumist ja pingulolekut (ainult DOMEKT R seadmete puhul)	12 kuud	Kasutaja
Kulunud rootoririhma vahetamine	Vajaduse korral	Teenindustöötaja
Kontrollige rootori rattaharjade pingulolekut ja kulumist (ainult DOMEKT R seadmete puhul)	12 kuud	Teenindustöötaja
Vahetage kulunud rootorratta harjad	Vajaduse korral	Teenindustöötaja
Kontrollige, ega rootori ratas ei ole tolmu/muude materjalidega saastunud (ainult DOMEKT R seadmete puhul)	6 kuud	Kasutaja
Puhastage rootori ratas	Vajaduse korral	Teenindustöötaja
Kontrollige, ega plaatsoojusvaheti ei ole tolmu/muude materjalidega saastunud (Ainult DOMEKT CF seadmete puhul)	6 kuud	Kasutaja
Puhastage plaatsoojusvaheti	Vajaduse korral	Teenindustöötaja
Kontrollige, kas rootori ratas pöörleb vabalt ja juures nõutaval kiirusel (ainult DOMEKT R seadmete puhul)	12 kuud	Teenindustöötaja
Kontrollige soojusvaheti plaadi õhu möödavoolu siibri tööd (ainult DOMEKT CF seadmetele)	12 kuud	Teenindustöötaja
Kontrollige, kas siibrid on avatud/täielikult suletud (kui saadaval)	6 kuud	Kasutaja
Pöörake ventilaatoreid käsitsi, et kontrollida ummistusi, kõrvalist müra ja vibratsiooni	12 kuud	Kasutaja
Kontrollige ventilaatori tööd ja puhastage tiivikud	12 kuud	Teenindustöötaja
Kontrollige kütte-/jahutusseadmete tööd	12 kuud	Teenindustöötaja
Kontrollige automaatikat ja ohutusseadmeid	12 kuud	Teenindustöötaja
Kontrollige luugi pingulolekut ja tihendite seisukorda	12 kuud	Teenindustöötaja
Puhastage kondensaadi äravoolu torustik ja sifoon (ainult DOMEKT CF ühikute puhul)	12 kuud	Kasutaja

Õhukäitlusseadme sisemust saab puhastada tolmuimejaga ja/või niiske lapiga. Puhastamise ajal vältige vee seadme elektrikomponentidesse sattumist. Enne seadme käivitamist veenduge, et kõik pinnad on täiesti kuivad.

5.1. Filtri kontrollimine ja asendamine

Kontrollige, ega filtrid ei ole kahjustatud, rebenenud ega niisutatud. Filtri vahetamise aeg sõltub keskkonna saastusest, aastaajast, näiteks kevadel ja suvel võivad filtrid olla saastunud õietolmu, ebemete või putukatega, seetõttu on vahetusintervallid lühemad. Asendage filtrid, kui need on nähtavalt määrdunud ka siis, kui vahetamisaeg pole veel saabunud. Filtrite ennetähtaegsel vahetamisel viige läbi puhta filtri kalibreerimine, nagu on kirjeldatud peatükis 3. Filtrite teate korral vahetamisel ei ole kalibreerimine vajalik. Saastunud filtrid suurendavad seadme rõhukadu, vähendavad puhastustõhusust ja suurendavad voolutarvet.

Alltoodud pildid näitavad filtrite asukohta seadme erinevatel mudelitel. Kuna seadmed on valmistatud parema ja vasaku juurdepääsuküljega ning pildid näitavad ainult ühte juurdepääsukülge, võib teie seade olla kuvatud erinev. Paigaldamisjuhendis esitatud filtrite ja komponentide paigutus.

Domekt R 250 F

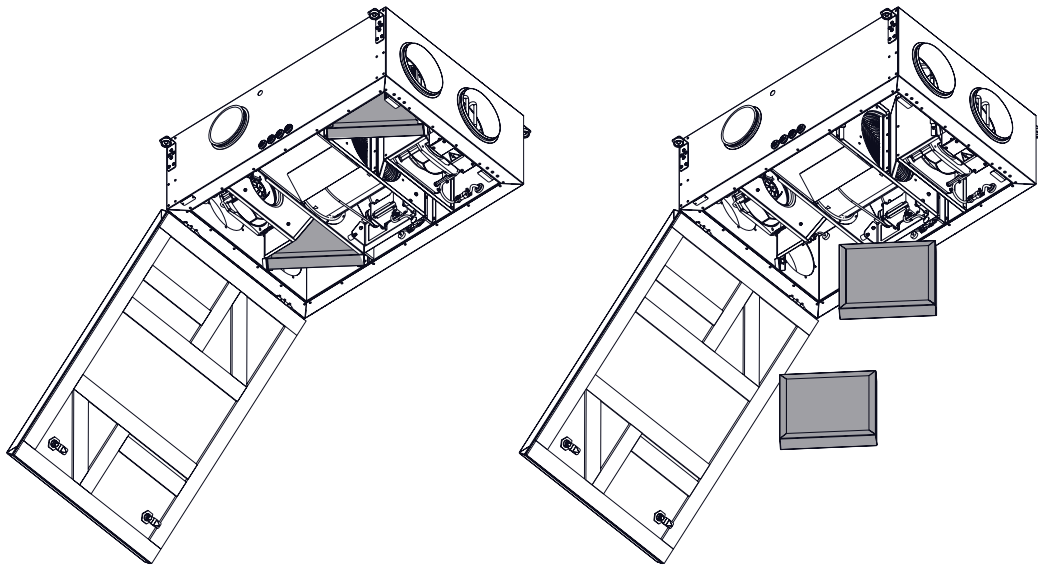

Domekt R 400 V - R 450 V

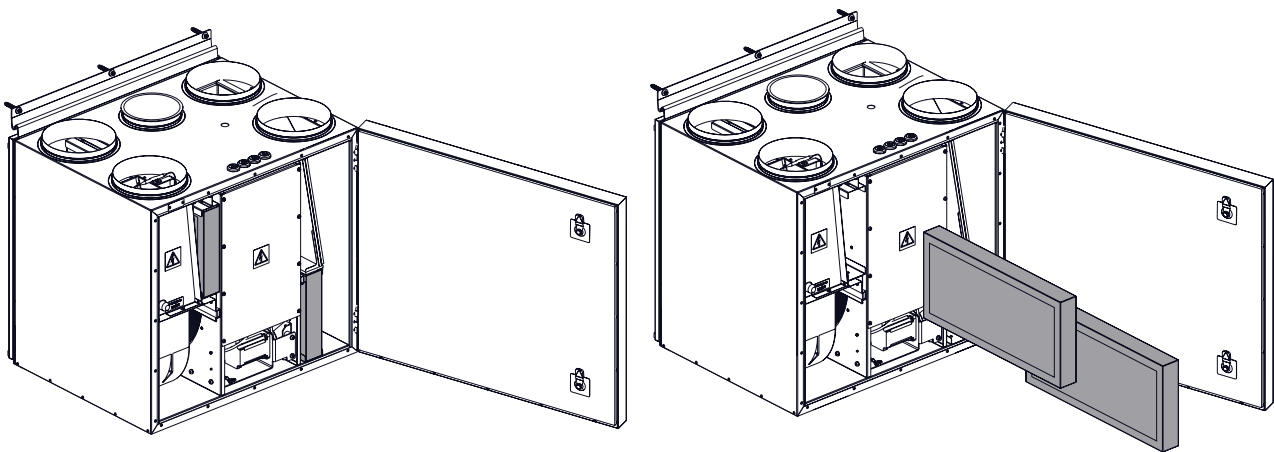

Domekt R 400 H

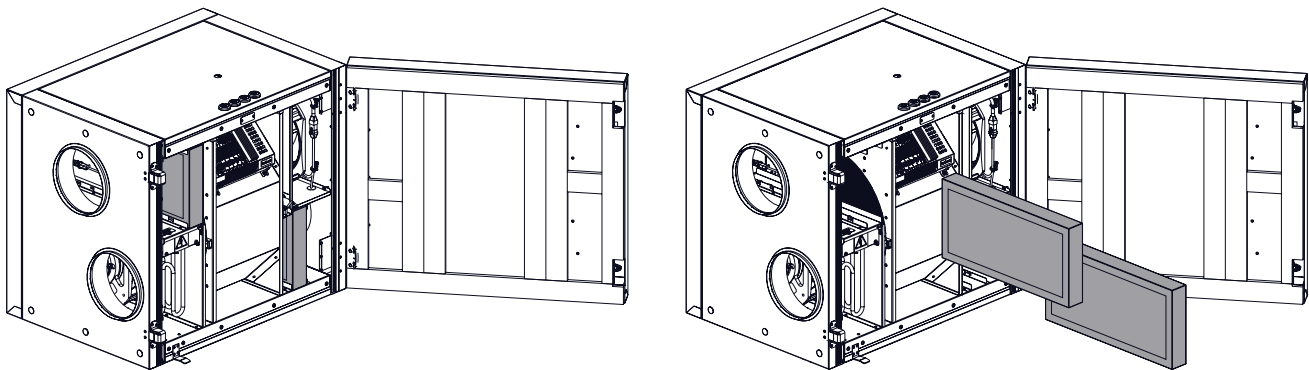

Domekt R 400 F

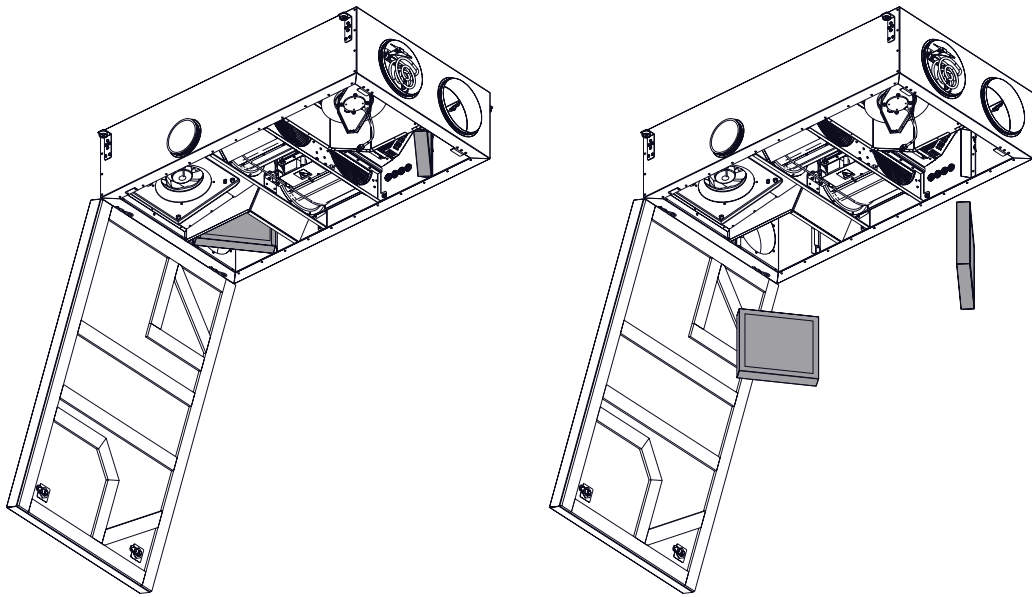

Domekt R 500 H - R 700 H

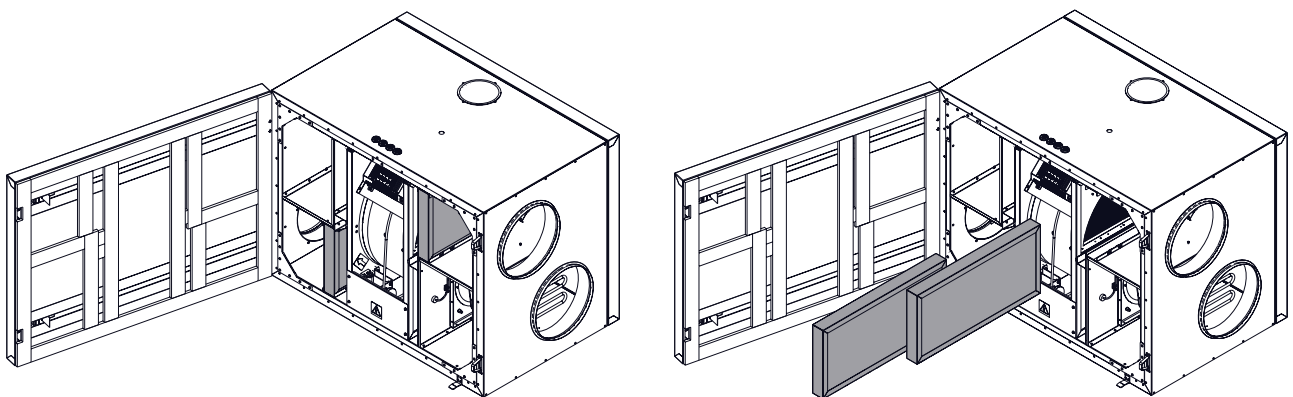

Domekt R 600 H

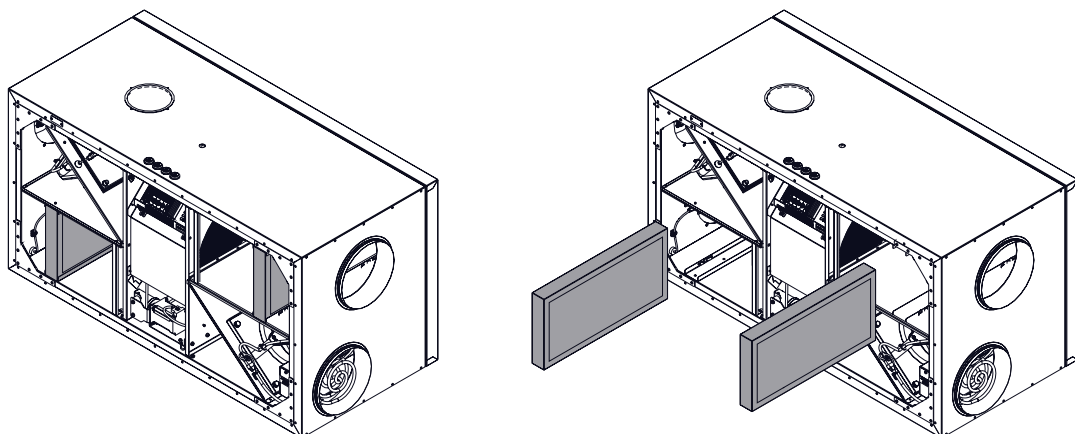

Domekt R 500 V - R 700 V

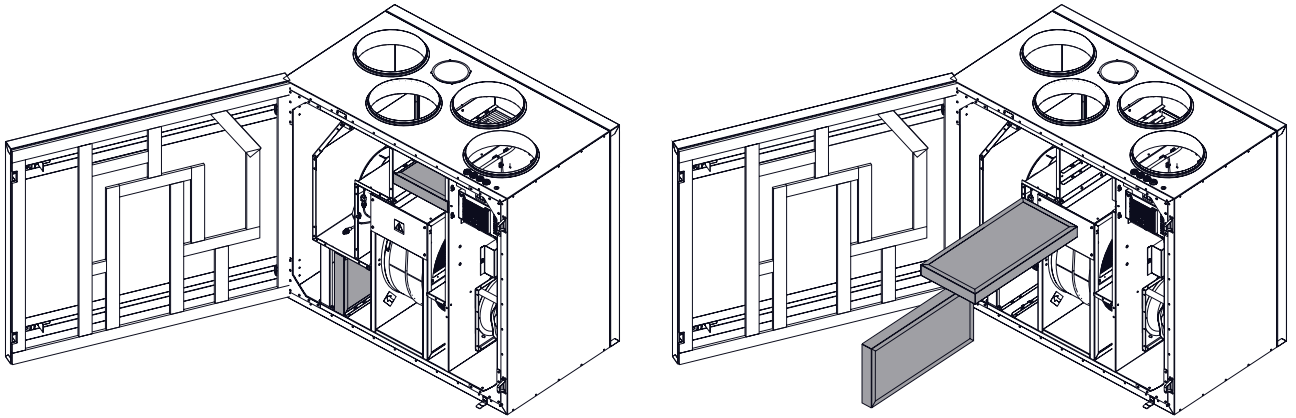

Domekt R 700 F

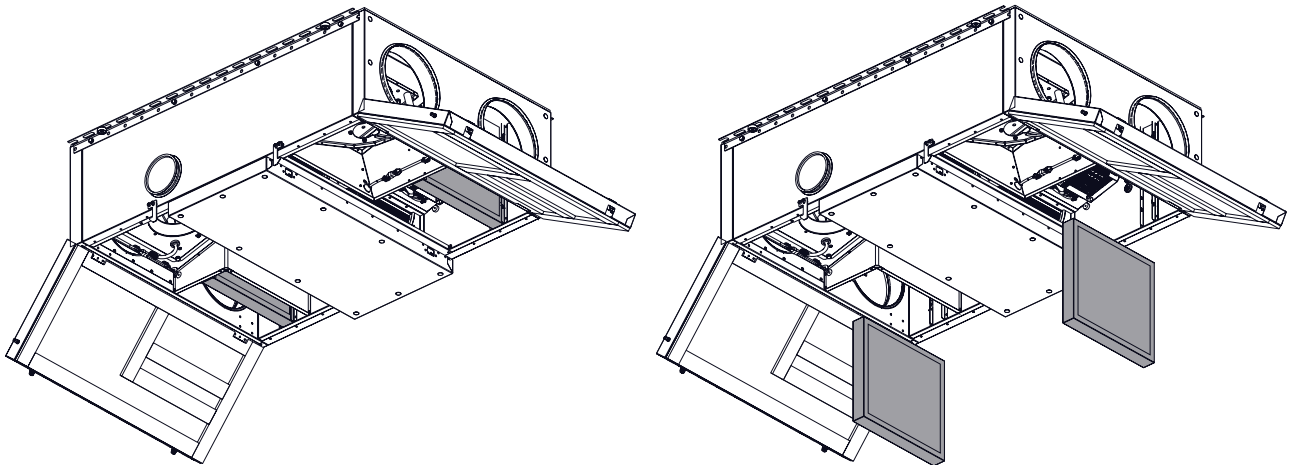

Domekt CF 150 F

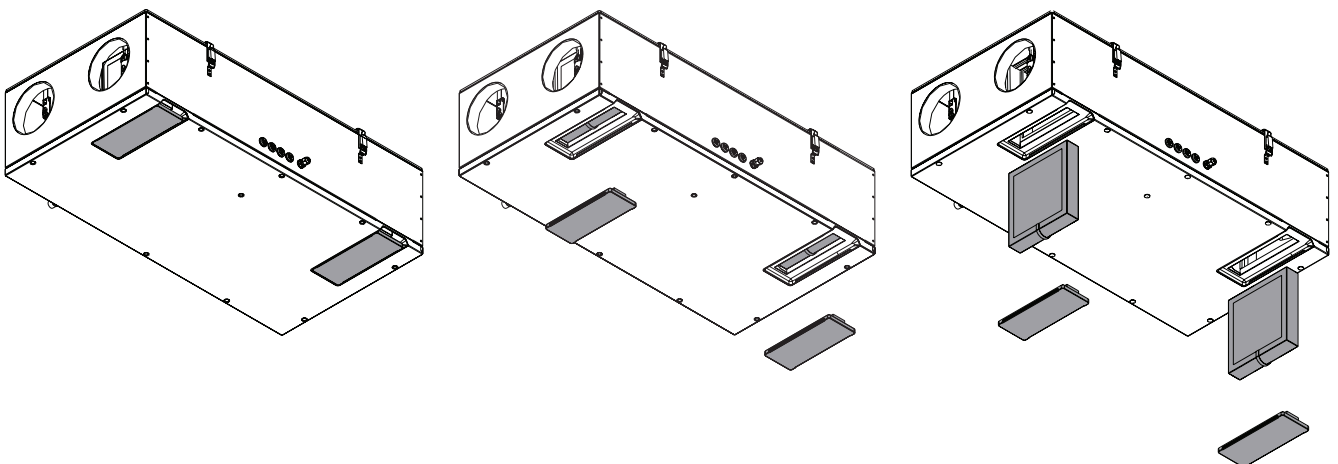

Domekt CF 200 V - CF 300 V

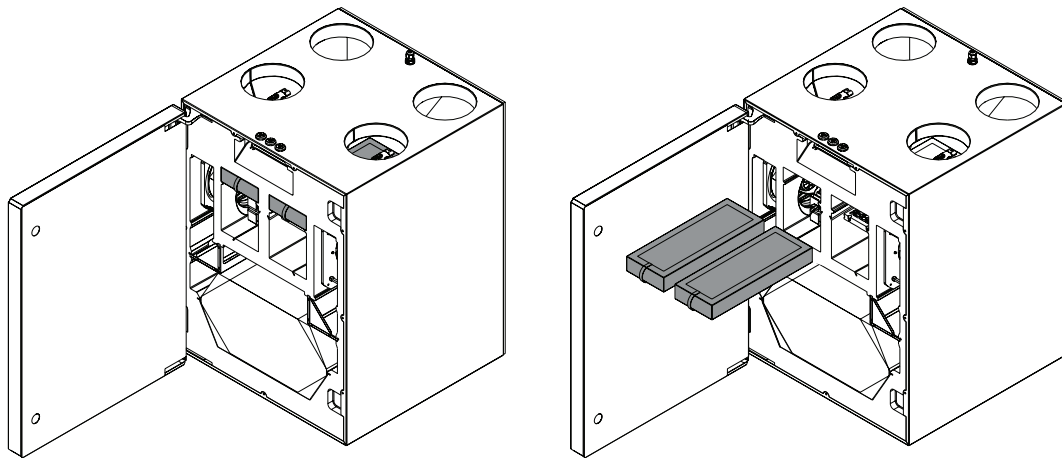

Domekt CF 250 F

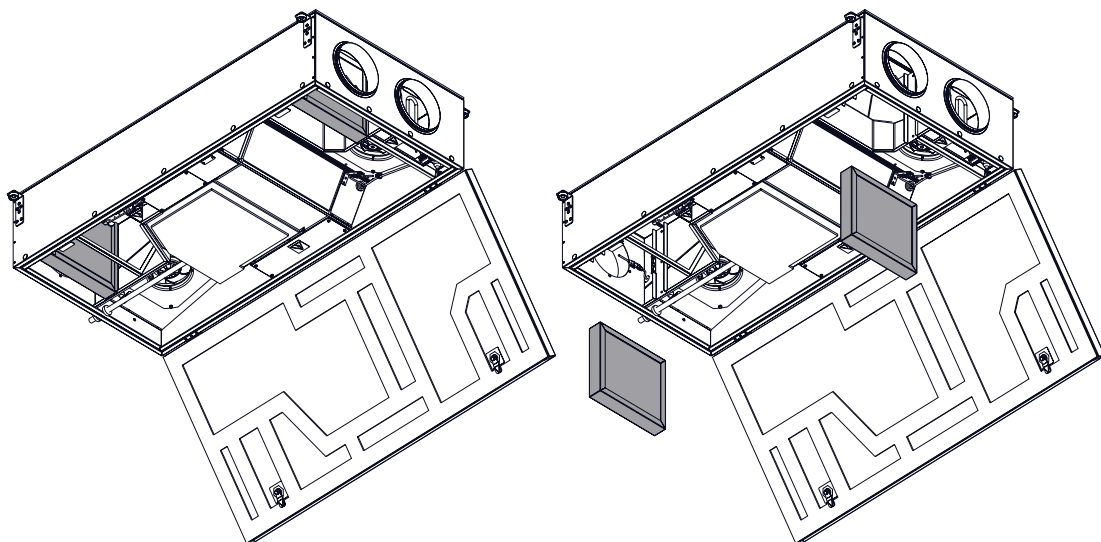

Domekt CF 400 V

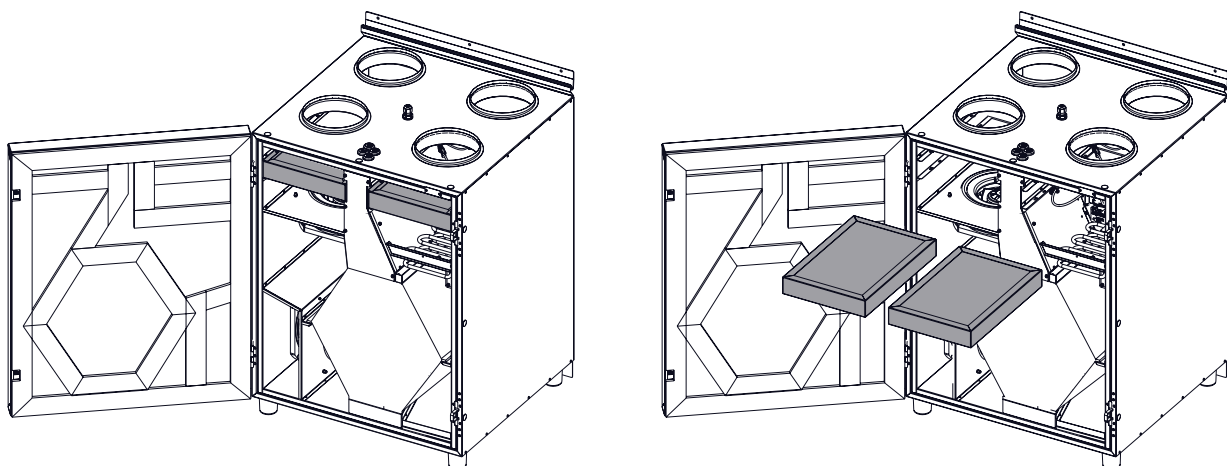

Domekt CF 500 F

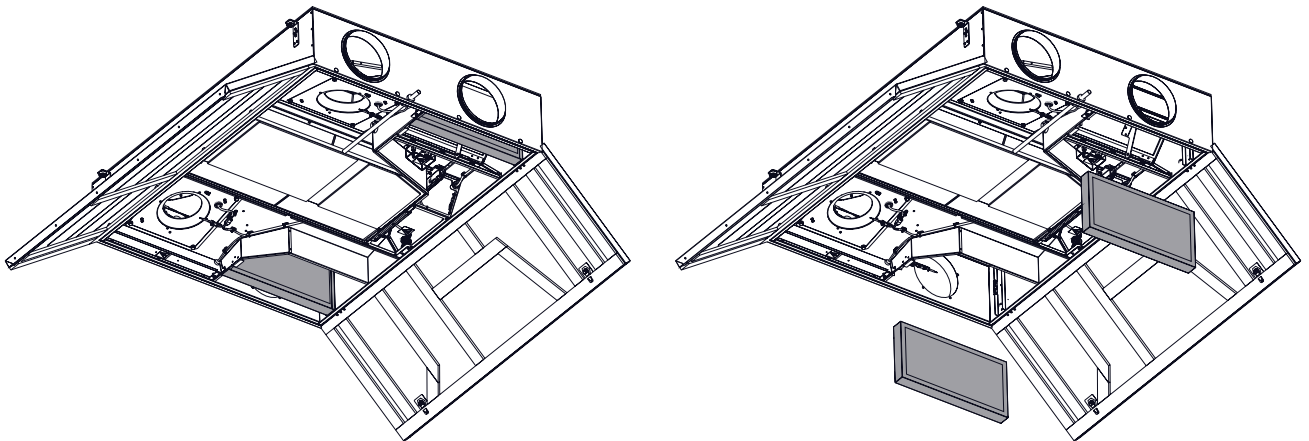

Domekt CF 700 V

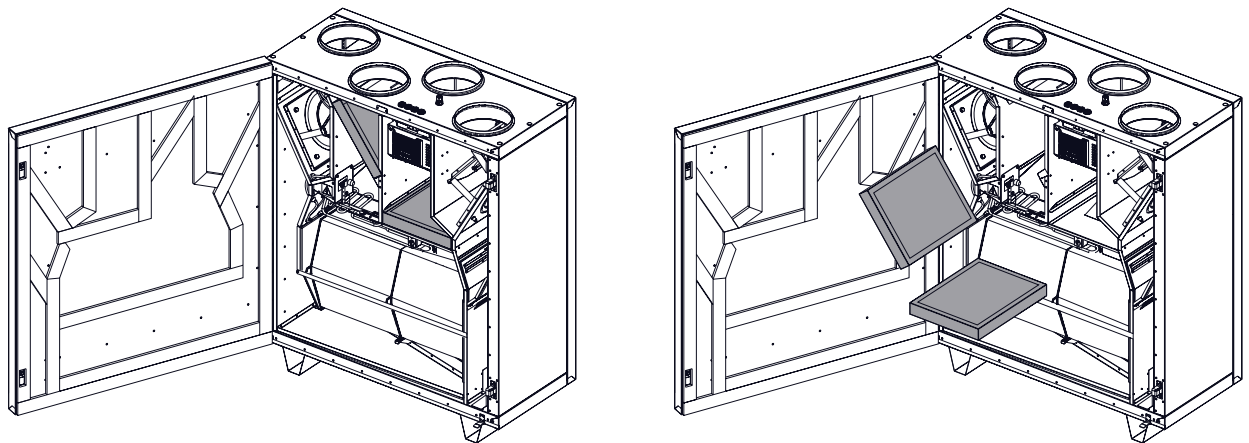

Domekt CF 700 H

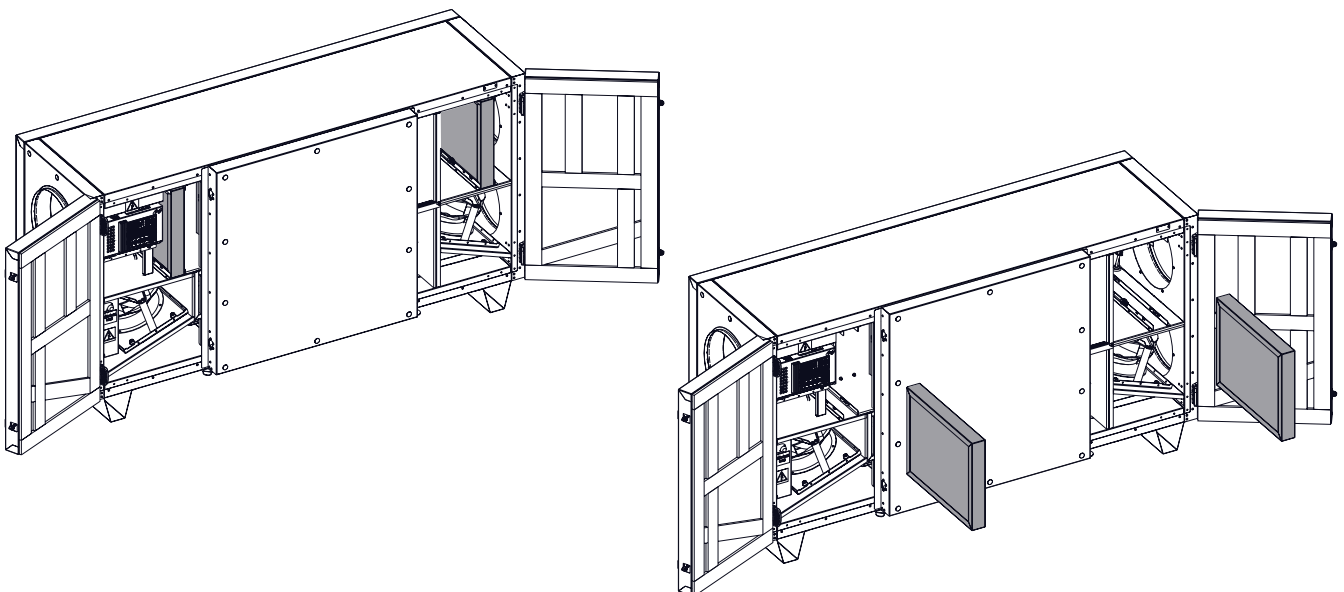

Domekt CF 700 F

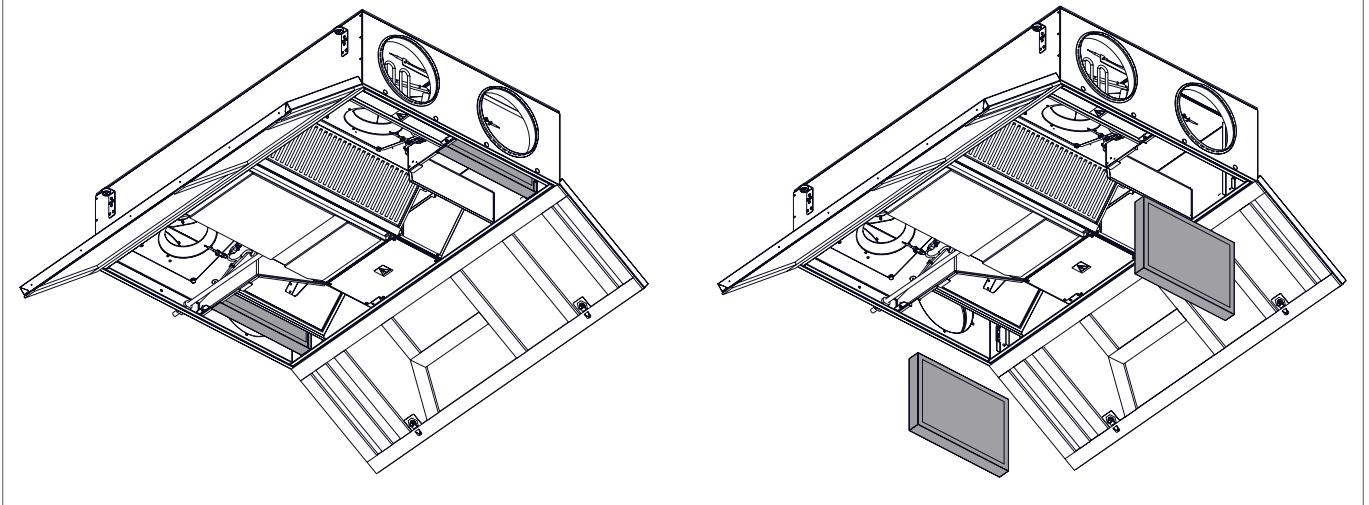

KOMFOVENT CONTROL kasutustingimused ja privaatsusteade

1. Sissejuhatus

Käesolevad kasutustingimused (edaspidi „tingimused“) reguleerivad KOMFOVENT CONTROL mobiilirakenduse, midahaldabKOMFOVENT,UAB(“KOMFOVENT”),kasutamist ja muude seotud teenuste kasutamist. KOMFOVENT CONTROL on mobiilirakendus, mis on loodud KOMFOVENT CONTROLi jälgimiseks ja internetiühendusega juhtimiseks. Need tingimused sisaldavad ka teavet eespool nimetatud eesmärkidel töödeldud isikuandmete kohta.

Te peate kinnitama, et olete lugenud KOMFOVENT CONTROLi kasutustingimused läbi. Palun lugege hoolikalt kõiki tingimusi ja alustage KOMFOVENT CONTROLi kasutamist ainult juhul, kui tingimused on selged ja vastuvõetavad. KOMFOVENT jätab endale ainuõiguse neid kasutustingimusi muuta. Jätkates KOMFOVENT CONTROLi kasutamist pärast kasutustingimuste muutmist, annate te oma nõusoleku uuteks tingimusteks.

2. Funktsionaalsus

KOMFOVENT CONTROL võimaldab jälgida ja kontrollida KOMFOVENTi õhukäitlusseadet eemalt. Kasutajana näete olemasolevaid tõrkeid või hoiatusteateid, valige ja reguleerige AHU sätteid ja põhiparameetreid, mis annavad teavet seadme töö kohta ja hõlbustavad selle juhtimist.

Kasutaja saab seadme sisse ja välja lülitada, muuta režiime ja seadeid (õhuvool, temperatuurid jne, sõltuvalt seadme konfiguratsioonist), seada igapäevase graafiku või õhu kvaliteedi juhtimise funktsiooni. Kasutaja saab jälgida: anduri näite (temperatuur, niiskus jne, sõltuvalt paigaldatud anduritest), voolu/ventilaatori intensiivsuse teavet, soojusvaheti tööd ja tõhusust, filtri saastatust, voolutarvet, sõnumeid, teadete ajalugu jne. KOMFOVENT võib tarkvara uuendusi teha ka kaugemalt (programmivigade parandamine, rakenduse/kontrollerite/serveri ühilduvus, uute funktsioonide tugi jne).

Üksikasjalikku teavet KOMFOVENT CONTROLi ja töö kohta leiab DOMEKT kasutusjuhendist aadressil www.komfovent.com.

Kui kasutamistingimustes ja kasutusjuhendis esitatud tooteteabe vahel esineb lahknevusi, kohaldatakse kasutusjuhendis kirjeldatud teavet.

3. Teie vastutus

Seadme ID-number (ID) ja parool tuvastavad teid KOMFOVENT CONTROLi kasutajana. Soovitame tungivalt kasutada ainulaadset ja tugevat parooli, mida on mõistlikult raske ära arvata või välja uurida (näiteks ärge kasutage oma nime, sünniaega, automarki või sama parooli, mida kasutate teistel kontodel) ega avalda seda teistele. Kui kahtlustate, et keegi kasutab teie parooli, muutke see kohe.

KOMFOVENT CONTROLi rakenduse kasutamine on tasuta, välja arvatud võimalikud andmekasutustasud, mille võib määrata teie Internetiteenuse pakkuja.

4. Õigused

Autoriõigused, muud õigused ja KOMFOVENT CONTROLi sisu kuuluvad KOMFOVENTile ja on seadusega kaitstud.

Nende õiguste äriline kasutamine ilma KOMFOVENTi eelneva kirjaliku nõusolekuta on keelatud. See kehtib ka teabe, piltide, graafika, programmikoodide ja tehniliste lahenduste kopeerimise, edastamise ja müügi kohta. Turva-meetmetest või -süsteemist mööda minek on keelatud.

KOMFOVENT CONTROL rakenduse loata kasutamine või levitamine võib rikkuda autoriõigusi, kaubamärki ja/või muid seadusi ning selle suhtes võib kohaldada tsiviil- ja kriminaalvastutust.

5. Privaatsusteade

5.1. Paigaldamine

KOMFOVENT CONTROLi installimiseks peate nõustuma kasutustingimustega ja ühendama oma kontrolleri Internetiga. Kui kontrolleri on internetiga ühendatud, saadetakse KOMFOVENTi serverisse perioodiliselt järgmised andmed:

- Toote/kontrolleri ID number (ID).
- Tarkvara versioonid.
- Seadme konfiguratsiooni nimi.
- Toote seerianumber.
- Kontrolleri IP-aadress ja pordi number.
- Esimese sisselogimiskatse kuupäev.

Nende andmete töötlemine on vajalik KOMFOVENT CONTROLi rakenduse toimimiseks ja kaugjuhtimisteenuste osutamiseks. Kui kasutate KOMFOVENT CONTROLi rakendust, on selliste andmete töötlemise õiguslikuks aluseks KOMFOVENT CONTROLi mobiilirakenduse kasutamise lepingu täitmine.

Eespool nimetatud andmed saadetakse perioodiliselt KOMFOVENTi serverisse ka siis, kui te ei kasuta KOMFOVENT CONTROLi või otsustate pärast seadme interneti ühendamist KOMFOVENT CONTROLi kasutamise lõpetada. Sellisel juhul on selliste andmete töötlemise õiguslikuks aluseks teie nõusolek, mida väljendatakse vastutava töötleja ühendamisel internetiga. Üalloodud andmete saatmise lõpetamiseks ühendage oma kontrolleri Internetist lahti.

5.2. Sisselogimine

Seadme KOMFOVENT CONTROLi rakenduse kaudu kontrollimiseks ja jälgimiseks sisestage lihtsalt seadme ID/ skaneerige QR-kood ja sisestage parool rakendusse. Kontrolleriil ja mobiiltelefonil peab olema internetile juurdepääs.

5.3. Andmekategooriad ja eesmärgid

Järgnevalt on esitatud ülevaade KOMFOVENTi töödeldud andmetest ja isikuandmetest:

- Konto sisselogimisandmed:
 - kasutaja parool.
- Teave toote ja selle kasutamise kohta:
 - vastutava töötleja serveriga esimese ühenduse loomise katse kuupäev.
 - Toote/kontrolleri ID number (ID).
 - Toote seerianumber.
 - Tarkvara versioonid.
 - Seadme konfiguratsiooni nimi.
 - Andmed ja parameetrid toote/seadme juhtimiseks ning kasutamiseks:
 - Töörežiimid ja seadistused: voolu, temperatuuri, niiskuse ja õhu kvaliteedi sätted, üksikute seadmete blokeerimine või lubamine.
 - Eri tüüpi seadme sensorite, näiteks temperatuuriandurite, niiskusandurite jne väärtused
 - Kalibreerimisväärtused, käitamispääsude.
 - Informatiivsed parameetrid: ventilaatori juhtimistasemed, tõhusus, energiatarbimise mõõdikud, teated.
 - Seadme jõudlust mõjutavad parameetrid.
 - Iganädalased graafikud, programmid, režiimid.
 - Aja seaded, mõõtühikud.

KOMFOVENT töötleb isikuandmeid järgmistel eesmärkidel:

- anda kasutajale kaugjuhtimise funktsioon;
- anda kaugabi;
- analüüsida toote toimimist;
- parandada toote JA KOMFOVENT Controli toimimist;
- kaebuste ja garantiitaotluste käsitlemiseks.

Selliste andmete töötlemise õiguslik alus on KOMFOVENT CONTROL mobiilirakendust käsitleva lepingu täitmine.

5.4. Säilitamine ja kustutamine

Punktis 5.1 nimetatud andmed saadetakse perioodiliselt KOMFOVENTi serverisse. Server ei loo ühendust kontrolleri ega talleta rohkem andmeid enne, kui KOMFOVENT CONTROLi rakendus on alla laaditud ja kasutustingimused aktsepteeritud. Kui kasutustingimused on heaks kiidetud, hakkab server punktis 5.3 nimetatud andmekategooriaid ja eesmäärke regulaarselt koguma.

Seadme andmete ajalugu salvestatakse 1 kuuks.

Pärast seda kustutatakse andmed turvaliselt ja hoolikalt, välja arvatud juhul, kui neid muudetakse anonüümseks või kui on muid põhjuseid ja õiguslik alust andmete laiendatud talletamiseks.

5.5. Isikuandmete edastamine

KOMFOVENTi töödeldud isikuandmeid ei edastata kolmandatele isikutele haldamise eesmärgil. Isikuandmeid võib edastada ainult nendele andmetöötlejatele, kes osutavad paigaldamis-, hooldus- ja muid teenuseid KOMFOVENTile. Need ettevõtted töötlevad andmeid meie nimel ja allkirjastatud andmetöötleja lepingute alusel.

Teie andmeid ei edastata teistele, välja arvatud juhul, kui olete andnud oma nõusoleku või kui KOMFOVENTil on seaduslik kohustus edastada selliseid andmeid või kui edastatud andmed on anonüümised.

5.6. Lisateave

Teil on õigus pääseda juurde oma isikuandmetele, lasta neid parandada või kustutada, piirata oma andmete töötlemist ja ülekantavust, keelduda isikuandmete töötlemisest ja esitada kaebus riigi andmekaitseinspeksioonile. Teie õiguste jõustamise taotlused saadetakse määratud e-posti aadressile või KOMFOVENT, UAB kontori aadressile.

6. Teavitamine ja lõpetamine

Te võite igal ajal lõpetada KOMFOVENT CONTROLi rakenduse kasutamise ja/või lõpetada punktis 5.3 nimetatud andmekategooriate ja eesmärkide seadeldise perioodilise kogumise. Seda on võimalik teha KOMFOVENT CONTROLi rakenduses, keeldudes privaatsuspoliitikaga nõustumisest. Keeldudes privaatsuspoliitikaga nõustumisest, kaotate juurdepääsu KOMFOVENT CONTROLi rakendusele ja teie seadme andmed kustutatakse KOMFOVENTi serverist, välja arvatud juhul, kui need on anonüümised või kui on olemas muud põhjused ja õiguslik alus laiendatud talletamiseks.

Kui te toote omandi üle annate, teavitatakse uut omanikku KOMFOVENT CONTROLi kasutustingimustest.

KOMFOVENT võib lõpetada juurdepääsu KOMFOVENT CONTROLile, teatades teile 90 päeva ette KOMFOVENT CONTROLi lõpetamisest või kavandatavatest olulistest muudatustest programmis. KOMFOVENT võib samuti lõpetada või piirata teie juurdepääsu KOMFOVENTile, kui te neid kasutustingimusi rikut.

7. Lahtiütlemine

KOMFOVENT CONTROLi nõuetekohaseks toimimiseks ja tõrkevabaks kasutamiseks vastavalt käesolevatele tingimustele ja toote kasutusjuhendile on vajalik internetiühendus. Harvadel juhtudel ei pruugi KOMFOVENT CONTROLi või selle osa olla kättesaadav näiteks programmide värskenduste, internetivõrgu probleemide või muude rikete tõttu.

KOMFOVENT teeb kõik endast oleneva, et tagada KOMFOVENT CONTROLi rakendus viiruste ja muude ohtude vaba, kuid ei suuda seda tagada. Teid hoitakse teie telefonis viirusetõrjetarkvara ja muude turvaelementide vastutajana kasutamise ja hooldamise ning andmete varundamise eest.

Kui saate tõrketeate või märkate ise viga, teatage sellest KOMFOVENTile. KOMFOVENT ei vastuta teie või teiste otseste või kaudsete kahjude eest, kui KOMFOVENT CONTROL rakendus ei saa jätkata ootuspäraselt töötamist.

8. Kontaktandmed ja muu

Kaugteenuse pakkuja ja andmekontroller on KOMFOVENT, UAB, ettevõtte kood 124130658, registreeritud aadress Ozo g. 10, LT-08200 Vilnius, e-post: info@komfovent.com.

Lisateavet KOMFOVENT toodete ja teenuste kohta saab veebilehelt www.komfovent.com.

LITHUANIA

UAB KOMFOVENT

TECHNINĖS PRIEŽIŪROS SKYRIUS / SERVICE AND SUPPORT

Phone: +370 5 200 8000

Email: service@komfovent.com

www.komfovent.com

RUSSIA

ООО «КОМФОВЕНТ»

Ул. Выборгская д. 16, стр. 1,
2 этаж, 206 офис, Москва, Россия

Тел./факс +7 495 640 6065

info.msk@komfovent.com

www.komfovent.ru

ООО «КОМФОВЕНТ»

Ряжское шоссе, 20 литера Е, пом Н6
390017 г. Рязань, Россия

Тел.: +7 4912 950575, +7 4912 950672,

+7 4912 950648

info.oka@komfovent.com

www.komfovent.ru

BELARUS

ИООО «Комфовент»

ул. Уручская 21 – 423,
220125 г. Минск, Беларусь

Тел. +375 17 266 5297, 266 6327

info.by@komfovent.com

www.komfovent.by

SWEDEN

Komfovent AB

Ögärdesvägen 12B

433 30 Partille, Sverige

Tel. +46 31 487 752

info_se@komfovent.com

www.komfovent.se

FINLAND

Komfovent Oy

Muuntotie 1 C1

FI-01 510 Vantaa, Finland

Tel. +358 0 408 263 500

info_fi@komfovent.com

www.komfovent.com

PARTNERS

AT	J. PICHLER Gesellschaft m. b. H.	www.pichlerluft.at
BE	Ventilair group	www.ventilairgroup.com
	ACB Airconditioning	www.acbairco.be
CZ	REKUVENT s.r.o.	www.rekuvent.cz
CH	WESCO AG	www.wesco.ch
	SUDCLIMATAIR SA	www.sudclimatair.ch
CH / LI	Climair GmbH	www.climair.ch
	Trivent AG	www.trivent.com
DK	Øland A/S	www.oeland.dk
EE	BVT Partners	www.bvtpartners.ee
FR	AERIA	www.aeria-france.fr
HR	Microclima	www.microclima.hr
	AIRVENT Légtechnikai Zrt.	www.airvent.hu
HU	Gevent Magyarország Kft.	www.gevent.hu
	Merkapt	www.merkapt.hu
IR	Fantech Ventilation Ltd	www.fantech.ie
IS	Blikk & Tækniþjónustan ehf	www.bogt.is
	Hitataekni ehf	www.hitataekni.is
IT	Icaria srl	www.icariavmc.it
NL	Ventilair group	www.ventilairgroup.com
	DECIPOL-Vortvent	www.vortvent.nl
NO	CLIMA DIRECT BV	www.climadirect.com
	Ventistål AS	www.ventistal.no
	Thermo Control AS	www.thermocontrol.no
PL	Ventia Sp. z o.o.	www.ventia.pl
SE	Nordisk Ventilator AB	www.nordiskventilator.se
SI	Agregat d.o.o	www.agregat.si
SK	TZB produkt, s.r.o.	www.tzbprodukt.sk

GERMANY

Komfovent GmbH

Konrad-Zuse-Str. 2a,

42551 Velbert, Deutschland

Tel. +49 0 2051 6051180

info@komfovent.de

www.komfovent.de

LATVIA

SIA Komfovent

Bukaišu iela 1, LV-1004 Riga, Latvia

Tel. +371 24 66 4433

info@komfovent.lv

www.komfovent.lv

Vidzemes filiāle

Alejas iela 12A, LV-4219 Valmiermuiža,

Valmieras pagasts, Burtnieku novads

Tel. +371 29 358 145

kristaps.zaicevs@komfovent.com

www.komfovent.lv